

MONTAGE- UND GEBRAUCHSANLEITUNG

STAND PRO R

Art. 738140

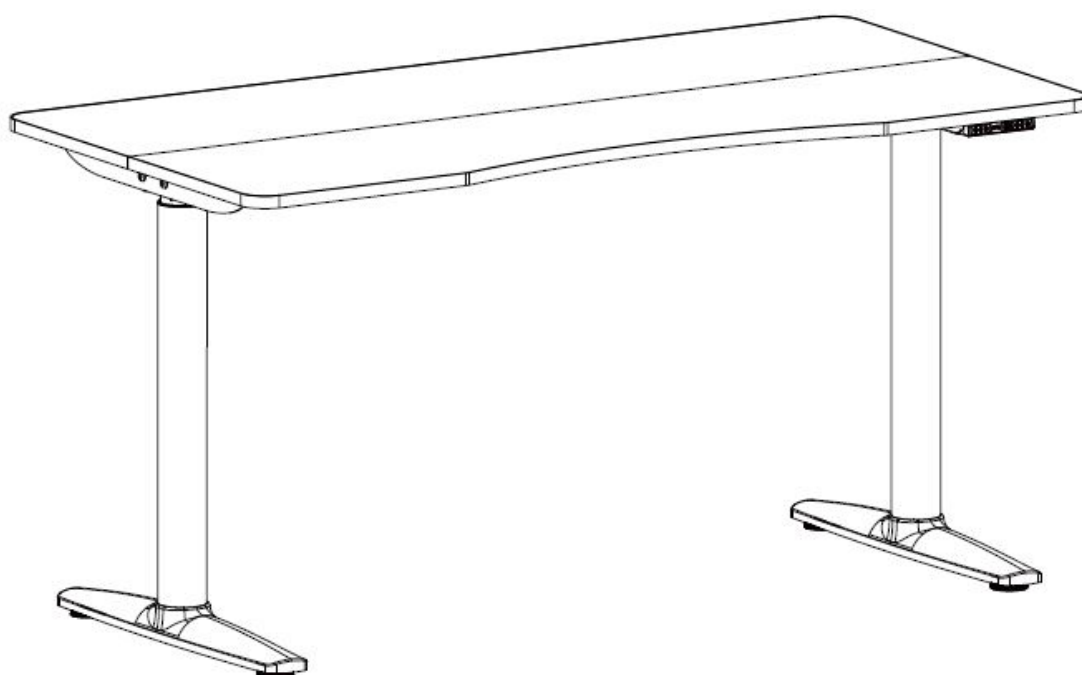

DE AT CH

SCHREIBTISCH
Aufbauanleitung

GB

DESK
assembly instructions

FR

BUREAU
instructions de montage

IT

SCRIVANIA
istruzioni di montaggio

ES

ESCRITORIO
Instrucciones de montaje

NL

BUREAU
montage-instructies

FI

TYÖPÖYTÄ
Kokoamisohjeet

DK

SKRIVEBORD
monteringsvejledning

SE

SKRIVBORD
monteringsanvisningar

DE



Bitte lesen Sie die folgende Anleitung vor der ersten Nutzung aufmerksam durch, beachten Sie dringend unsere Sicherheitshinweise auf den nachfolgenden Seiten und bewahren Sie dieses Dokument sorgfältig auf. Darstellungen können von der tatsächlichen Ausführung abweichen. Bitte beachten Sie, dass im Fall des nicht bestimmungsgemäßen Gebrauchs die Haftung erlischt.

AT

CH



Diese Anleitung, sowie sämtliche artikelspezifischen Informationen, können Sie direkt auf der Produktartikelseite einsehen (Material, Abmessungen etc.).

Hierzu geben Sie die Artikelnummer in unsere Shopsuche ein: **www.buerostuhl24.com**

GB



Please read the following instructions carefully before using them for the first time, urgently observe our safety instructions on the following pages and keep this document safe. Representations may differ from the actual design. Please note that liability is void in the event of improper use. You can view these instructions, as well as all item-specific information, directly on the product item page (material, dimensions etc.).



You can view these instructions, as well as all item-specific information, directly on the product item page (material, dimensions etc.).

To do this, enter the article number in our shop search: **www.hjh-office.co.uk**

FR



Veuillez lire attentivement les instructions suivantes avant la première utilisation, respectez absolument nos consignes de sécurité des pages suivantes et conservez soigneusement ce document. Il se peut que les représentations diffèrent de la version réelle. Veuillez noter que notre responsabilité est annulée en cas d'utilisation non conforme.



Ces instructions, ainsi que toutes les informations spécifiques à l'article, peuvent être consultées directement sur la page de la fiche produit (matériau, dimensions etc.).

Pour cela, indiquez le numéro de l'article dans le champ de recherche de la boutique:

www.hjh-office.fr

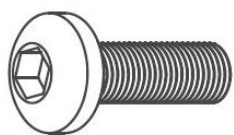

A x 35

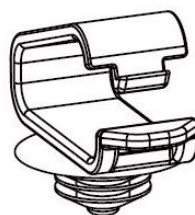

B x 2



C x 6

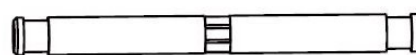

D x 3



E x 6

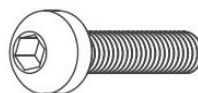

F x 2





① x1



② x1

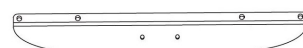

③ x2

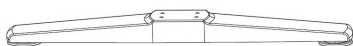

④ x2

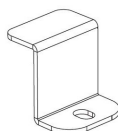

⑤ x1

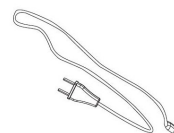

⑥ x1

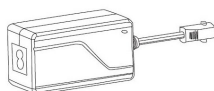

⑦ x1



⑧ x1



⑨ x1

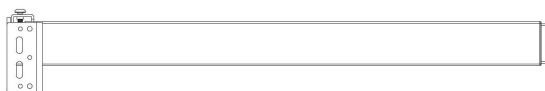

⑩ x1



⑪ x1



⑫ x1



⑬ x1

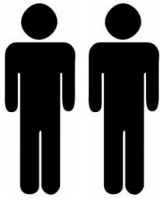

1

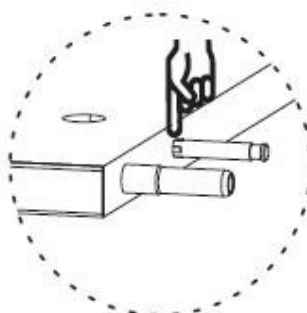
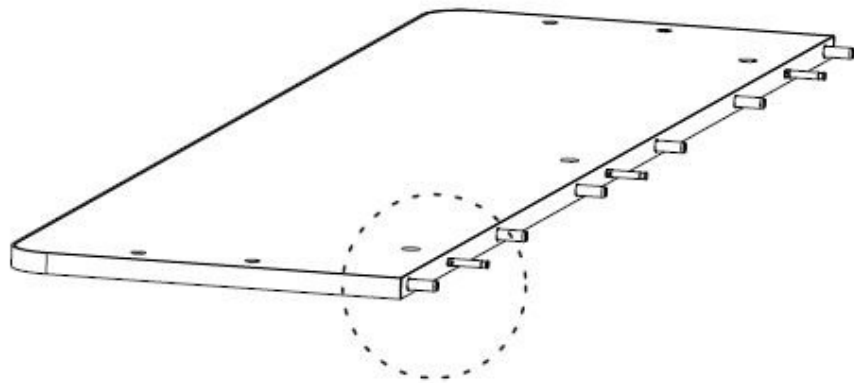
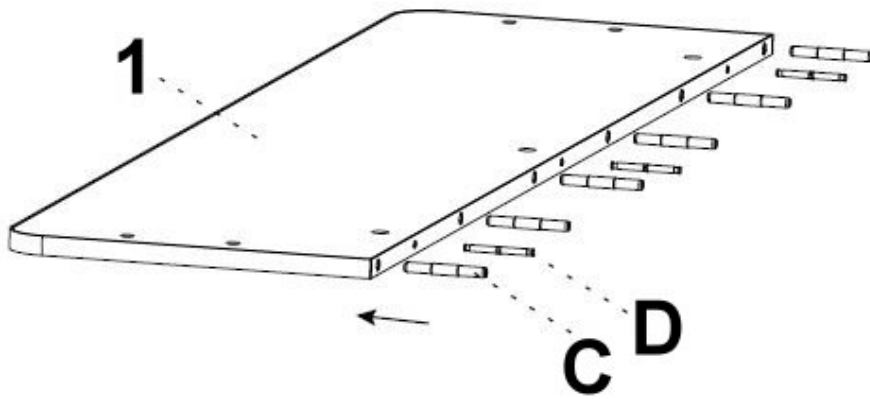

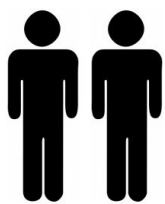

2

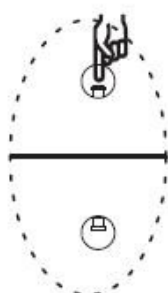
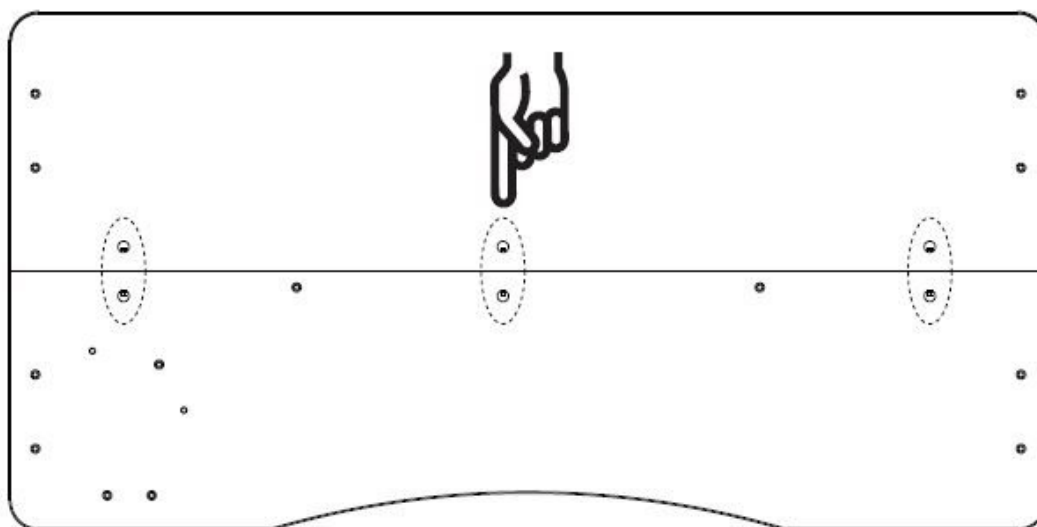
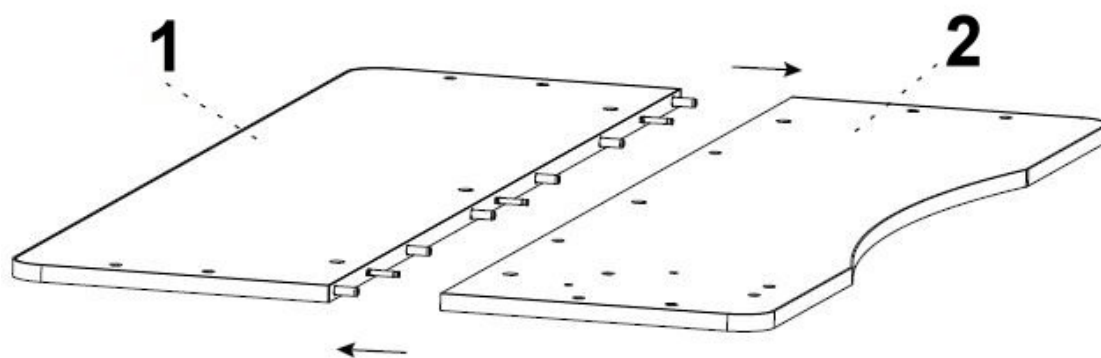

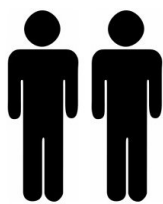

3

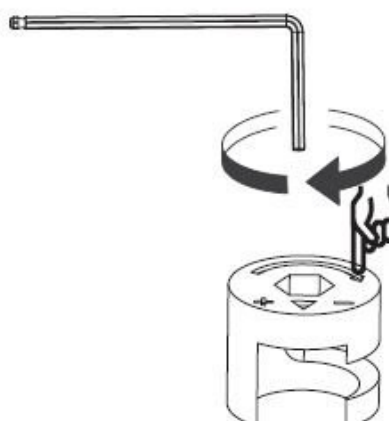
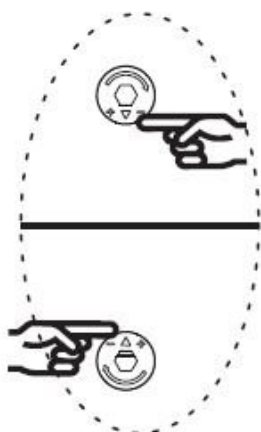
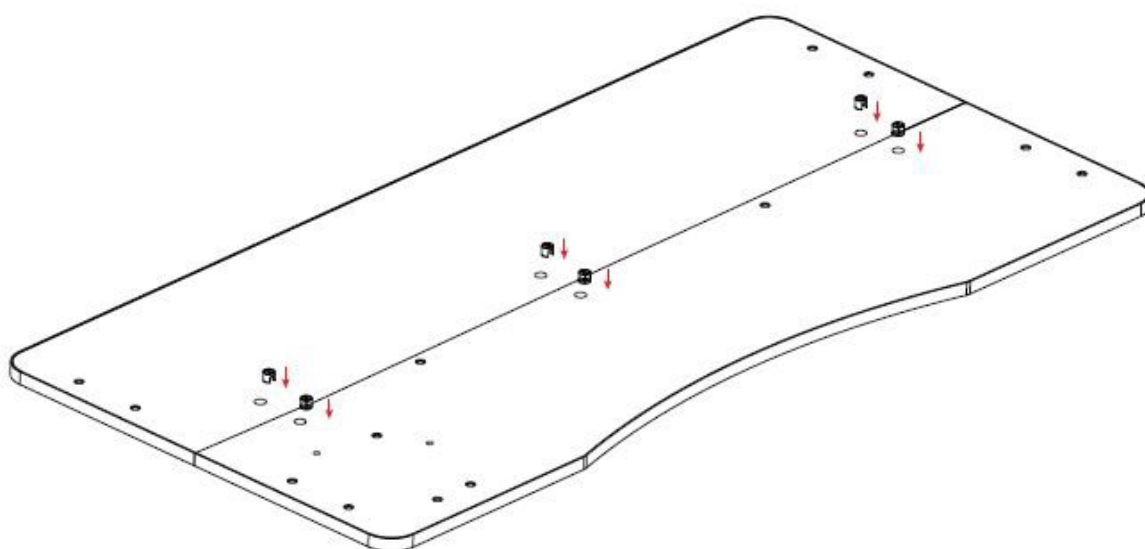
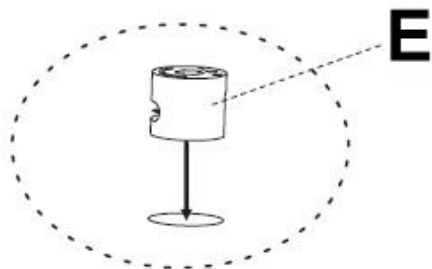

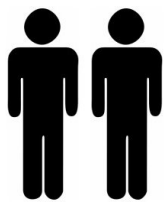

4

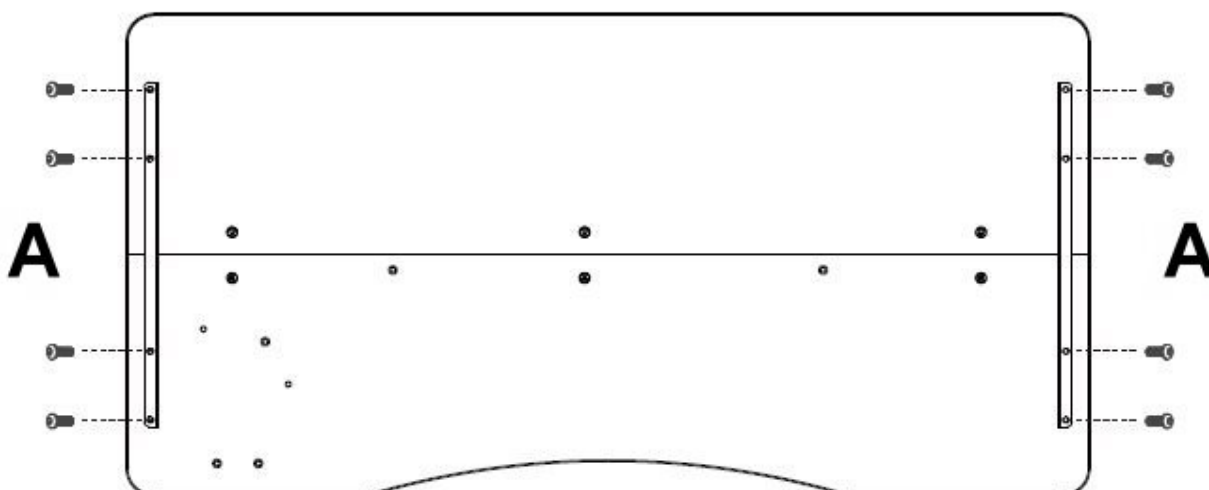
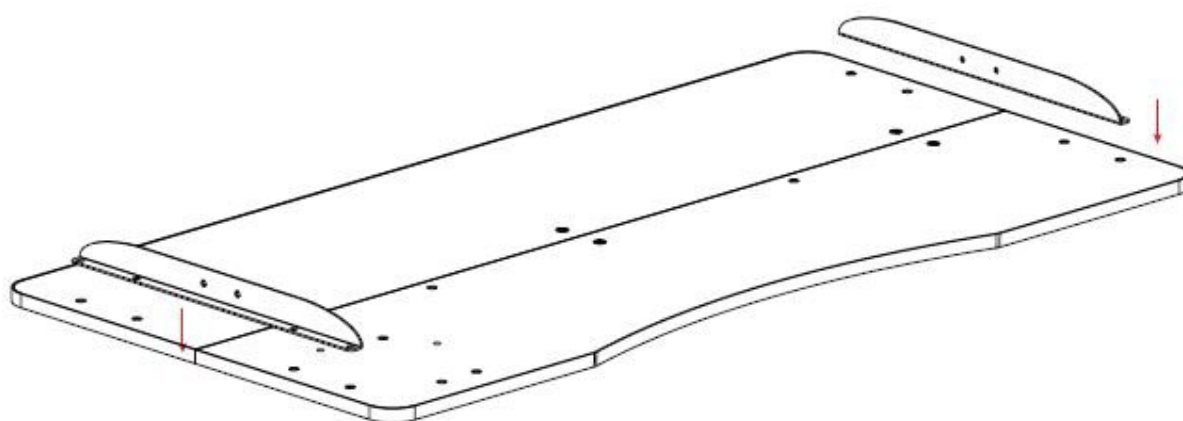

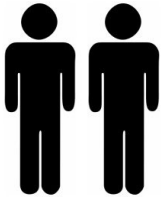

5

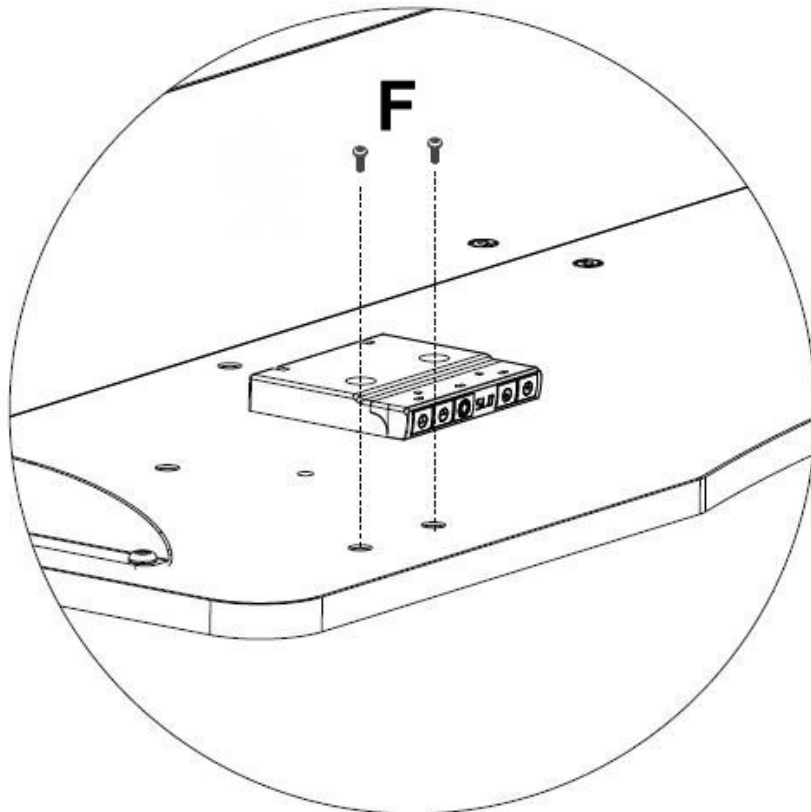
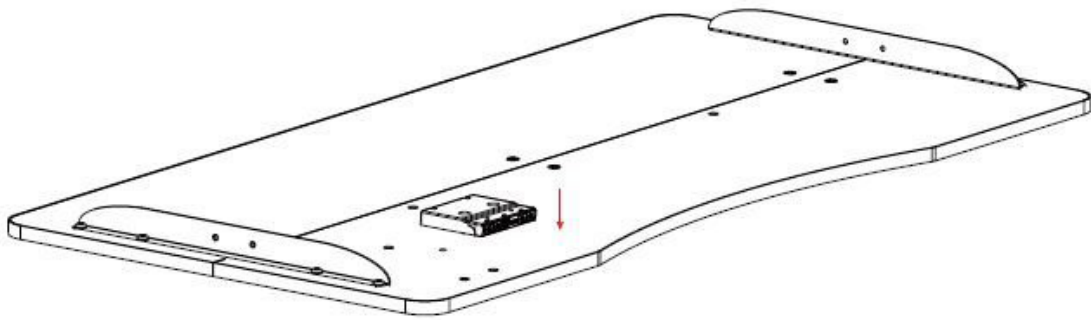

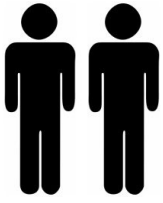

6

8

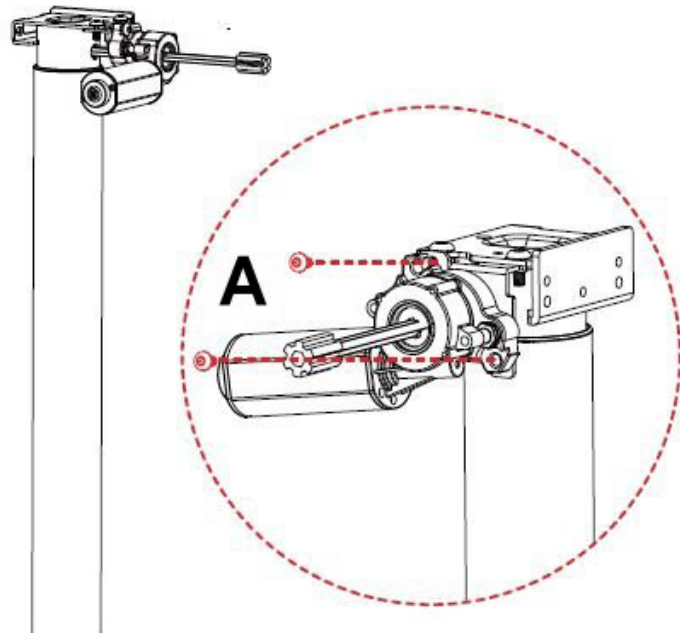
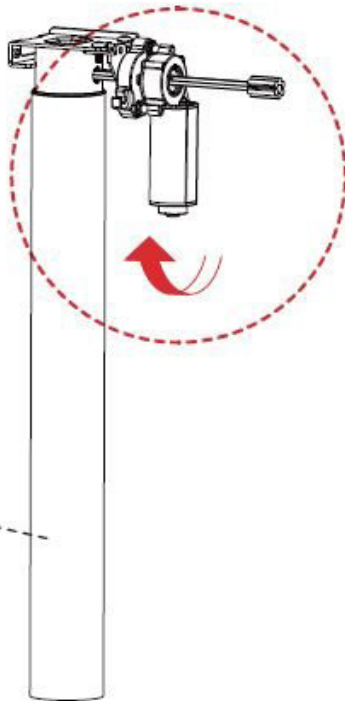

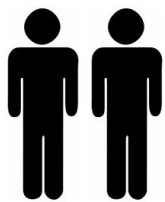

7

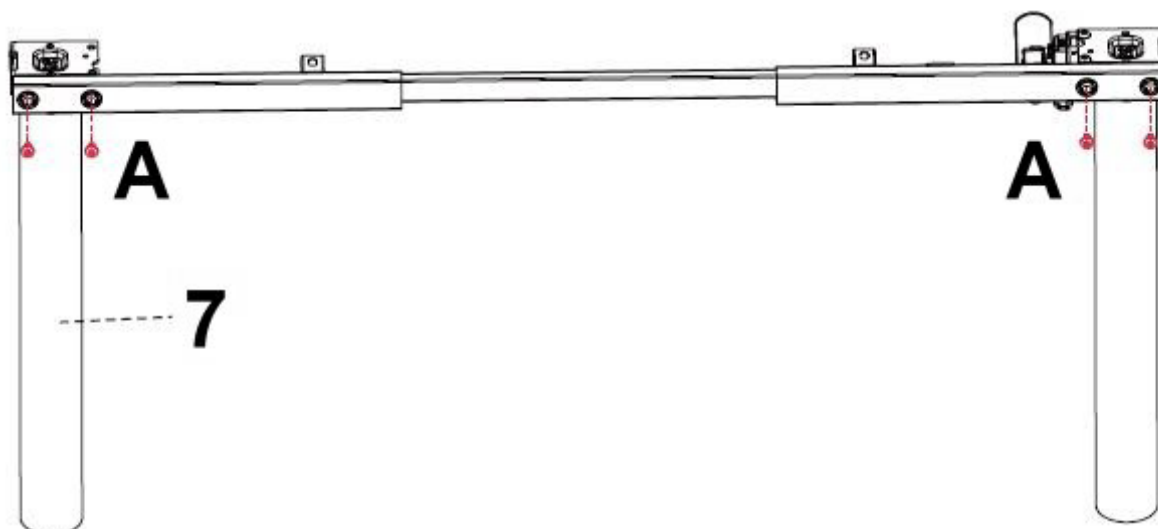
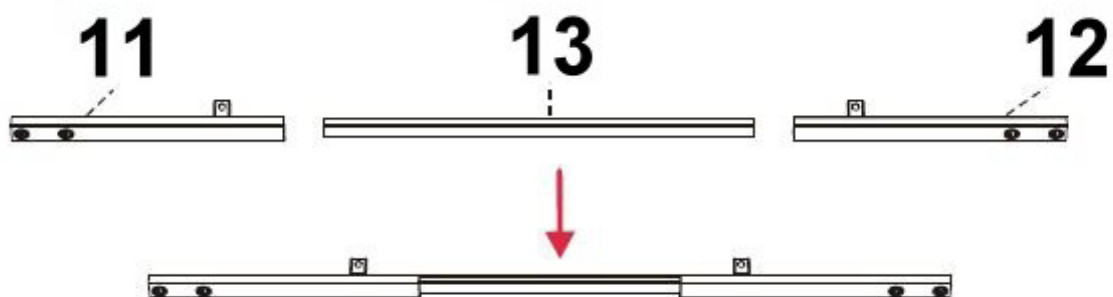

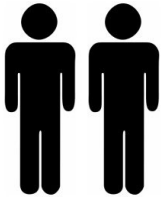

8

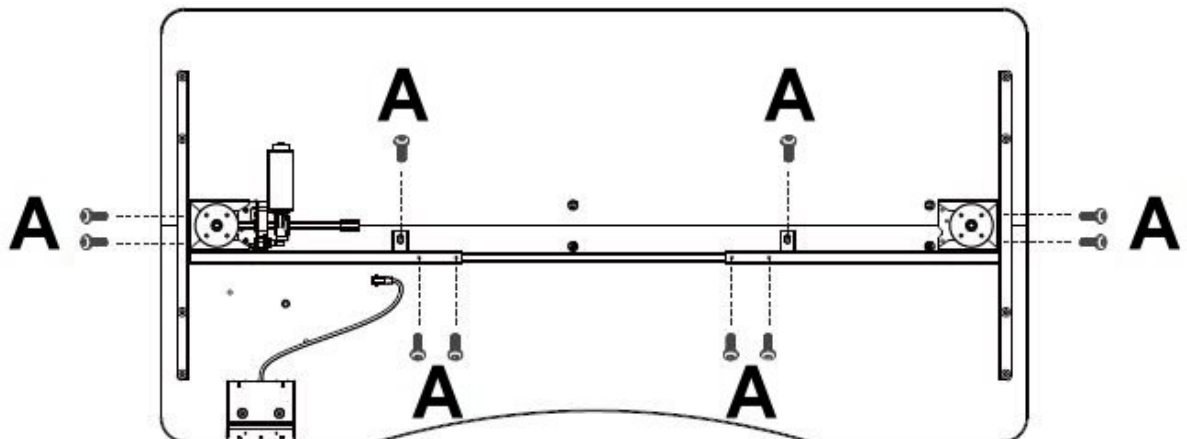
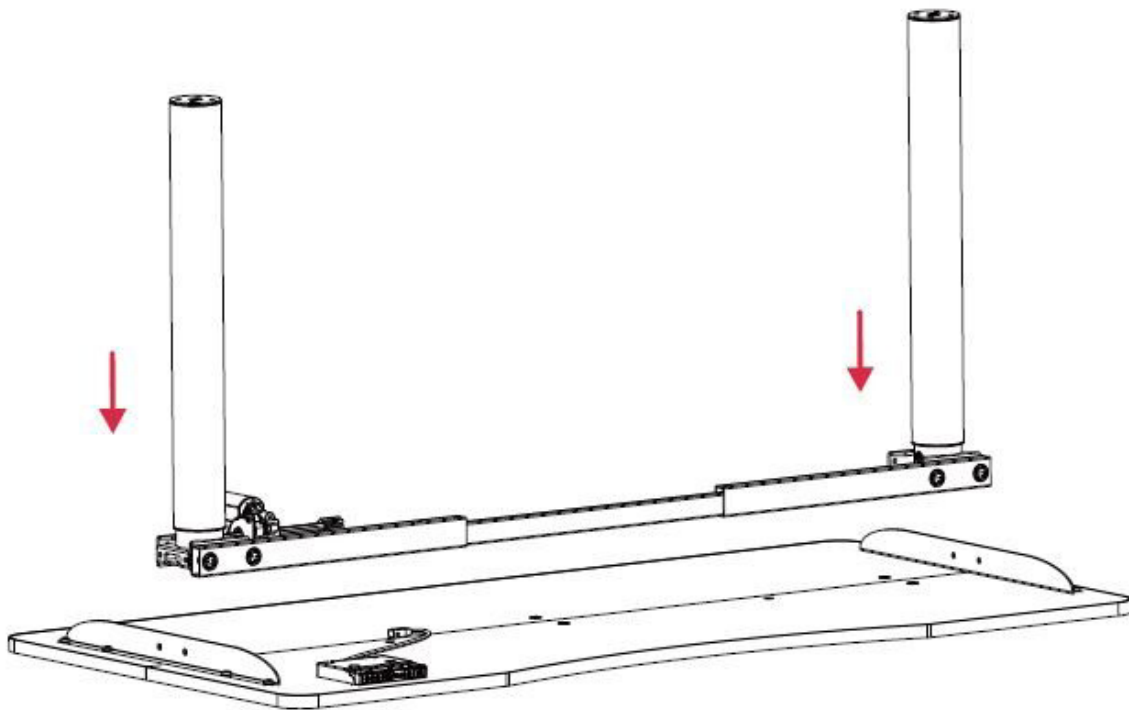

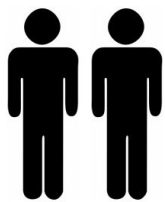

9

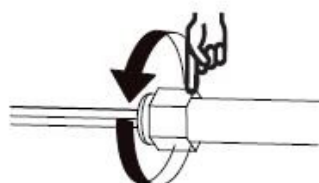
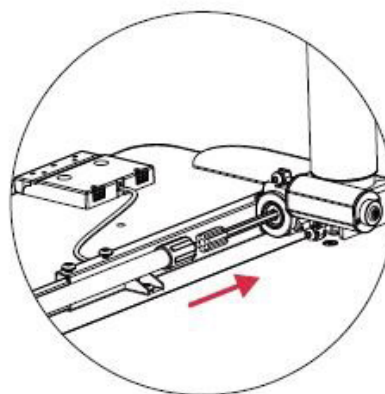
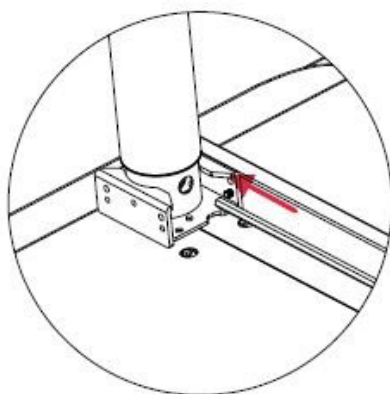
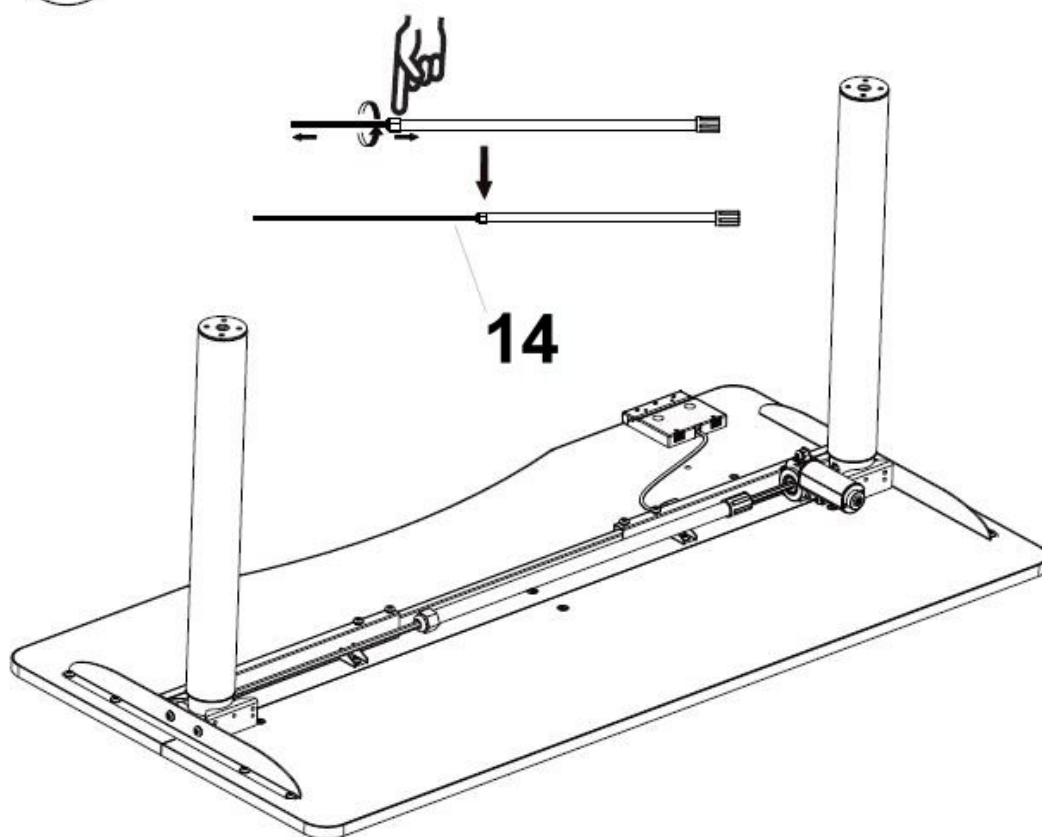

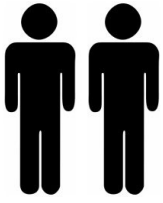

10

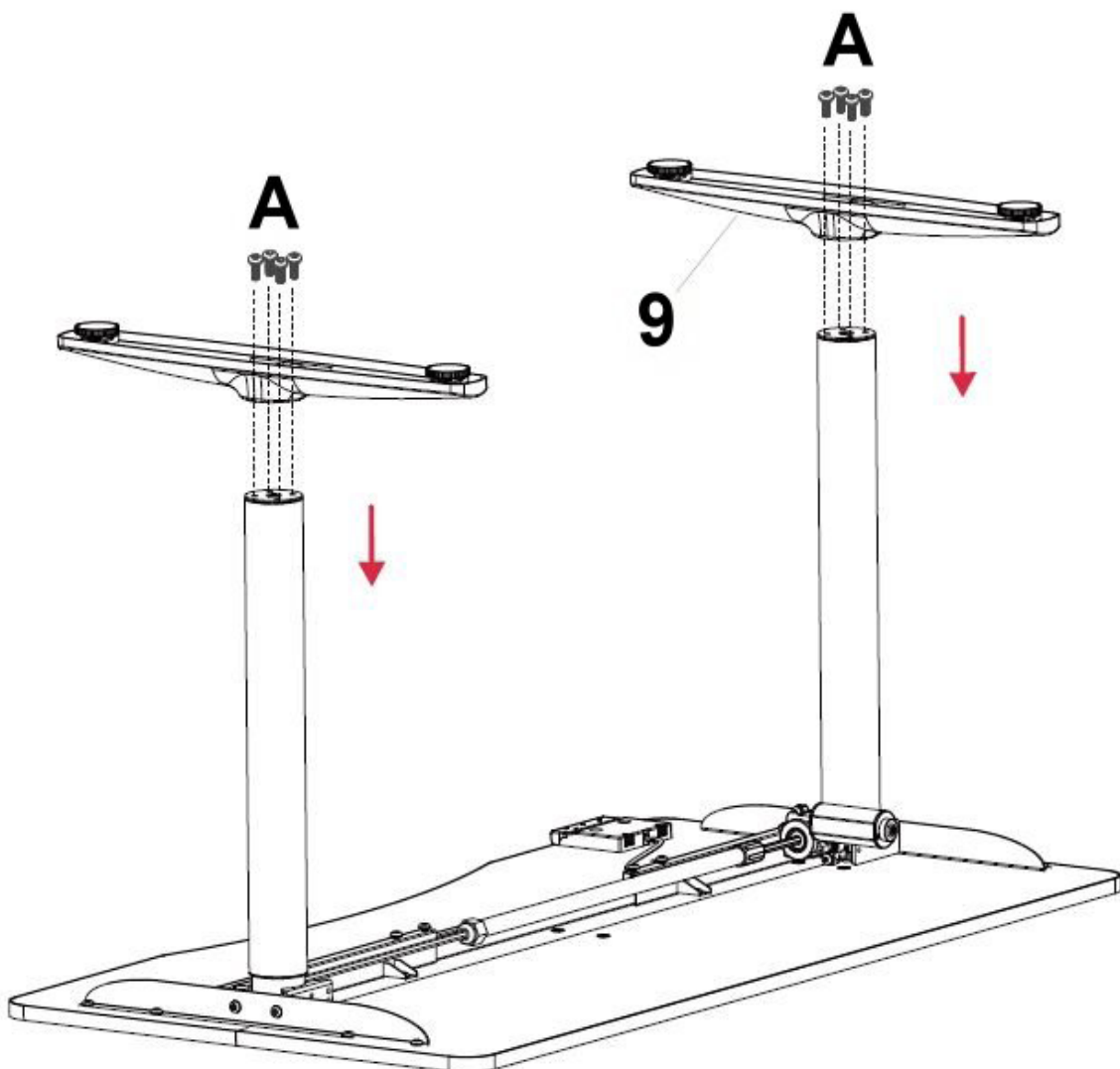

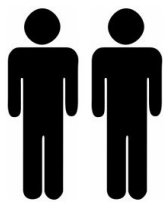

11

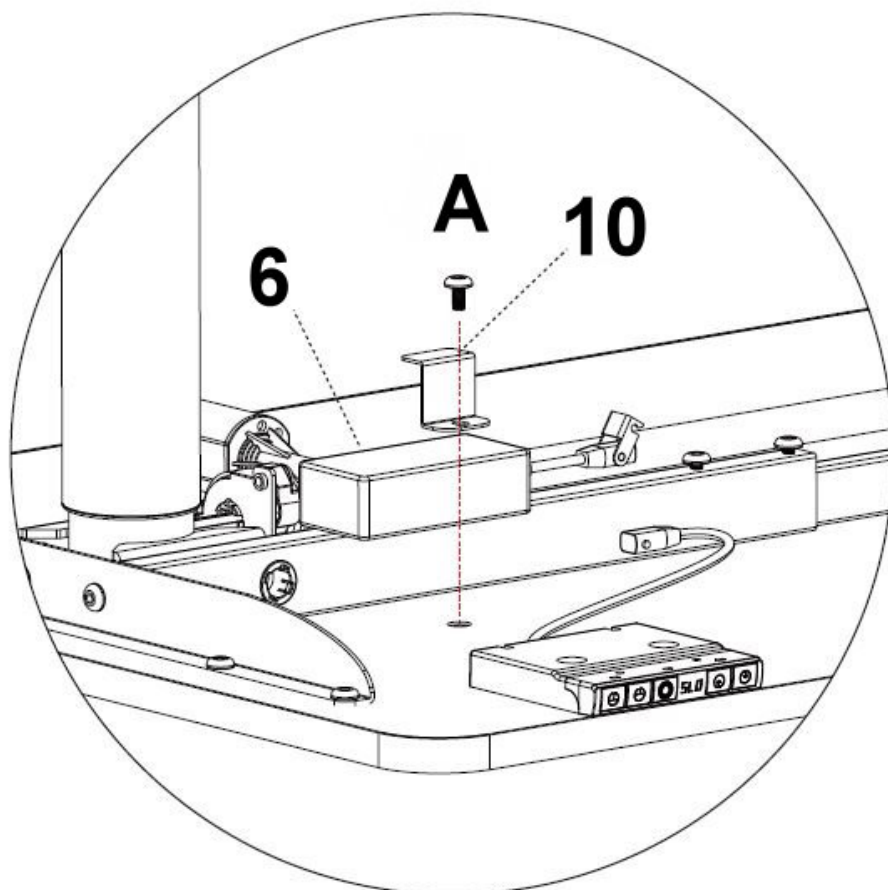
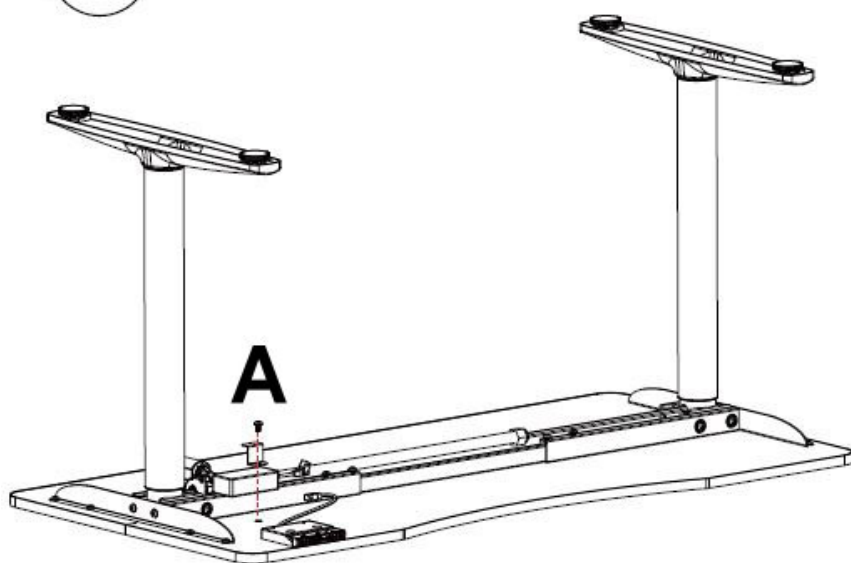

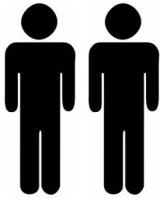

12

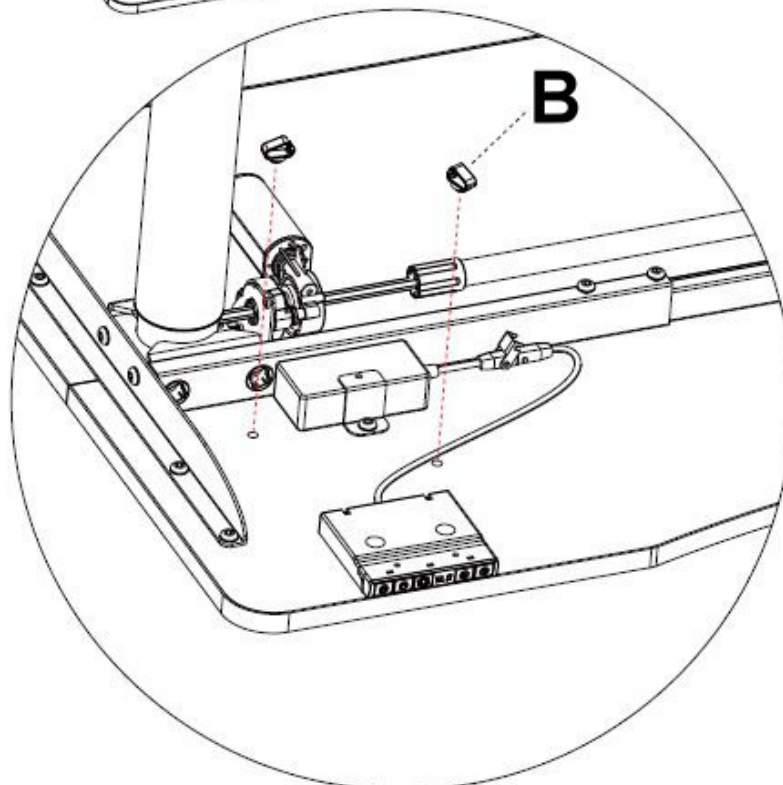
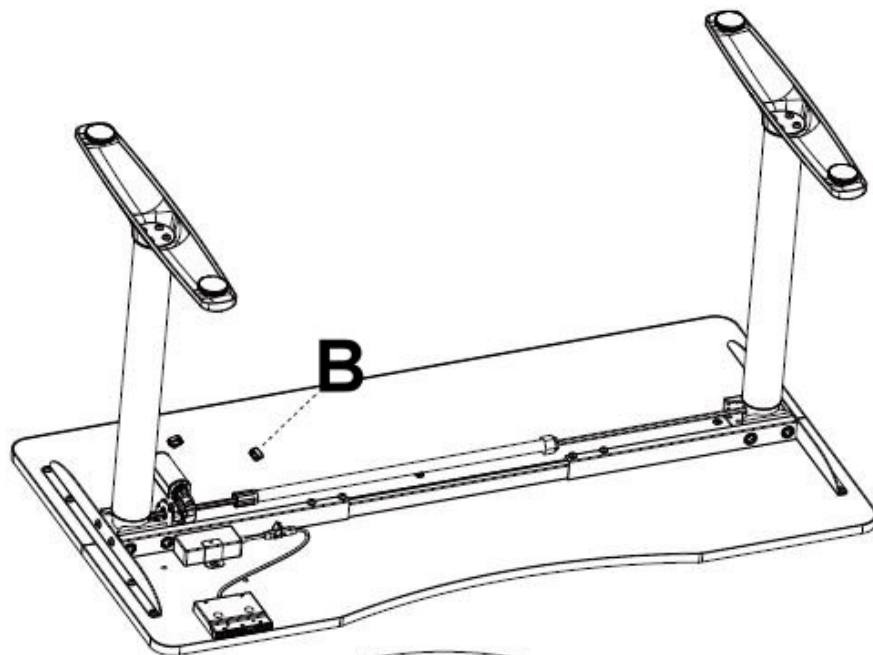

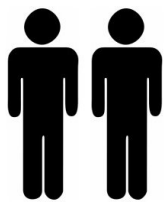

13

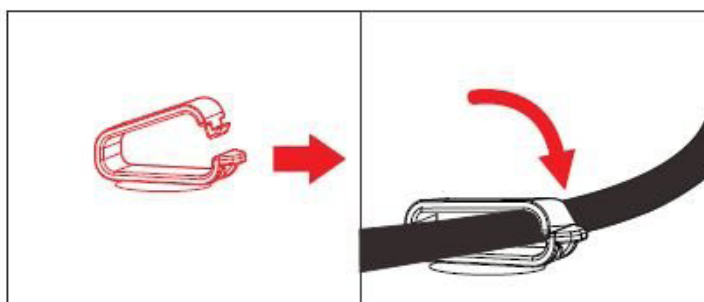
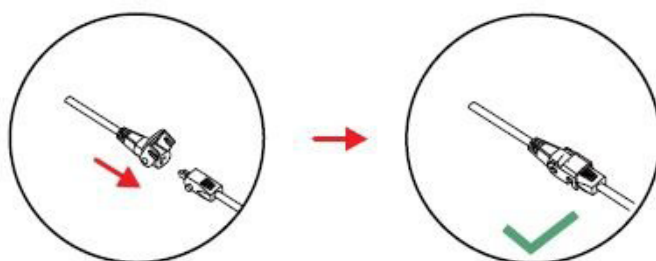
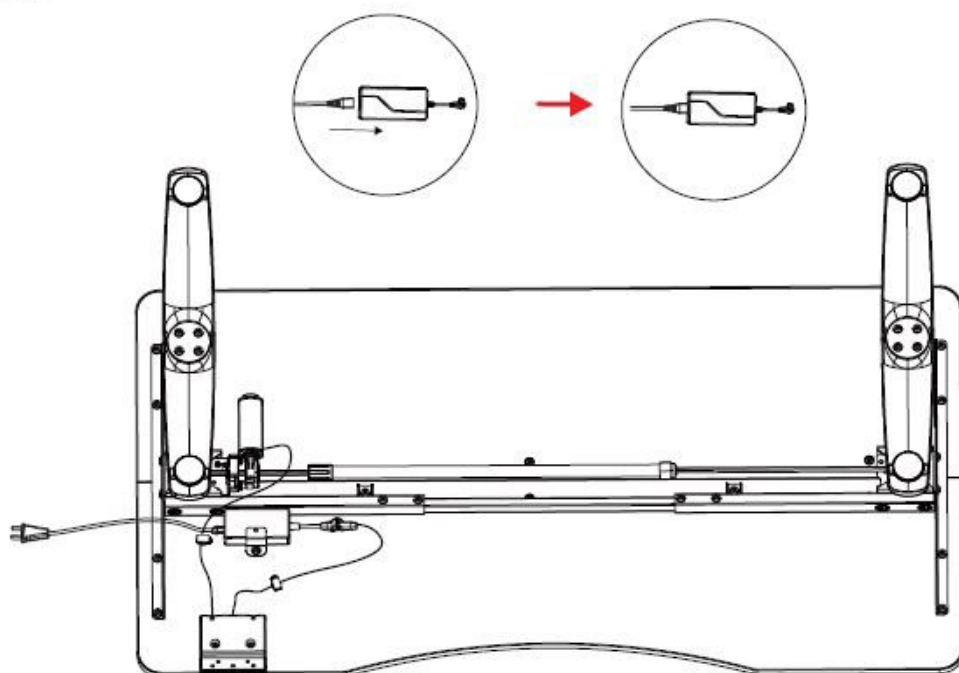

**Hinweis**

Packen Sie zunächst alle Teile der Lieferung aus und überprüfen Sie diese auf eventuelle Transportschäden. Beschädigte oder fehlende Teile können Sicherheit und Funktion beeinträchtigen. Fahren Sie nicht mit der Montage fort und kontaktieren Sie uns bitte.

**Nutzung und Sicherheitshinweise**

- Für den sicherheitsgerechten Umgang und den störungsfreien Betrieb dieses Tischgestells ist die Kenntnis der grundlegenden Sicherheitshinweise und der Sicherheitsvorschriften eine gegebene Voraussetzung.
- Es ist grundlegend notwendig, dass die Montage- und Bedienungsanleitung zur Kenntnis genommen wird.
- Der Artikel ist kein Kletter- oder Spielgerät! Stellen Sie sicher, dass sich Personen, insbesondere Kinder, nicht an dem Artikel hochziehen oder daran anlehnen. Der Artikel kann umfallen.
- Das vorliegende Tischgestell dient ausschließlich der Verwendung als elektromotorisch höhenverstellbarer Sitz-/Steharbeitsplatz in geschlossenen Räumen.
- Bauen Sie den Artikel nicht ohne unsere Zustimmung um. Modifikationen des Artikels können zu Personen- Sachschäden führen.
- Wir übernehmen keine Verantwortung für entstandene Sach- oder Personenschäden bei Nichtbeachtung unserer Aufbau- Gebrauchsanleitung.

**Unsachgemäße Verwendung**

- Das Betreiben des Tischuntergestelles außerhalb der in Kapitel „Inbetriebnahme“ beschriebenen physikalischen Einsatzgrenzen
- Das Betreiben des Tischuntergestelles entgegen den Bestimmungen der Montageanleitung bezüglich Sicherheitshinweisen, Installation, Betrieb und Störungen
- Belasten Sie das Tischgestell nur bis zur maximalen 80kg
- Verwenden des Tischuntergestelles und ihrer elektrischen Ausrüstungen entgegen der bestimmungsgemäßen Verwendung
- Das Verwenden des Tischuntergestelles im Außenbereich oder in feuchten Räumen
- Die Belastung des Tischuntergestelles mit nicht mittig platzierten Lasten
- Das Verwenden des Tischuntergestelles für das Ziehen an und von Gegenständen
- Das Betreiben des Tischuntergestelles bei / mit offensichtlichen Störungen
- Reparatur-, Reinigungs- und Wartungsarbeiten, ohne dass das Tischuntergestell ausgeschaltet wurde

**Inbetriebnahme**

- Prüfen Sie, ob die Betriebsspannung des Tisches der lokalen Stromversorgung entspricht. (Siehe Typenschild auf der Steuerung, Standard = 240V)
- Der Tisch darf nicht in explosionsgefährdeten Umgebungen eingesetzt werden.
- Stellen Sie die Steckverbindungen vom Bedienteil und den Seitenteilen zur Steuerung her.
- Schließen Sie das Netzkabel der Steuerung an.
- Quetsch-, Verletzungsgefahr und Beschädigungsgefahr durch die Bewegungen der Hubsäulen besteht Verletzungsgefahr. Wenn sich Personen oder Gegenstände beim Bedienen des Tischuntergestells in dessen Wirkungsbereich aufhalten, besteht Quetschgefahr, bzw. Beschädigungsgefahr für Gegenstände. Die Beine der Hubsäulen verfügen über keinen Einklemmschutz! Fassen Sie während des Betriebes nicht in den Wirkbereich der Hubsäulen!
- Achten Sie darauf, dass sich im kompletten Verfahrensweg der Hubsäulen keine Personen und Gegenstände befinden!
- Achten Sie bei der Aufstellung des Tischgestells auf vollständige Kollisionsfreiheit (z. B. Dachschräge, bauliche Gegebenheiten, Rollcontainer, Papierkorb, usw.) in allen möglichen Verstellpositionen.
- Achten Sie auch auf Kollisionsfreiheit, wenn sich Gegenstände z. B. EDV-Geräte auf dem Tisch befinden.
- Halten Sie einen seitlichen Sicherheitsabstand vom mindestens 25 mm zu jedem anderen Möbelstück ein.

**Während des Betriebs**

- Nehmen Sie das Tischgestell sofort außer Betrieb, wenn ungewöhnliche Vorkommnisse (Geräusche, Qualm, Rauch, usw.) am Tischgestell entstehen sollten. Lassen Sie das Tischgestell durch einen Fachbetrieb reparieren. Nehmen Sie das Tischgestell erst wieder nach erfolgter Reparatur in Betrieb.
- Nehmen Sie das Tischgestell sofort außer Betrieb, wenn die Sicherheitseinrichtungen (z. B. Auf-/Ab-Schalter) nicht ordnungsgemäß funktionieren.
- Beim Betrieb des Sitz-Steh-Tisches ist darauf zu achten, dass keine Gegenstände oder Körperteile eingeklemmt werden können.
- Achten Sie bei Verstellungen des Tischgestells darauf, dass sich keine Personen in der Nähe des Tischgestells aufhalten. Es besteht Verletzungsgefahr.
- Verlassen Sie sofort die Umgebung des Tisches, wenn er sich unbeabsichtigt in Bewegung setzt. Nehmen Sie das Tischgestell nicht in Betrieb. Lassen Sie das Tischgestell durch einen Fachbetrieb reparieren. Nehmen Sie das Tischgestell erst wieder nach erfolgter Reparatur in Betrieb.

**Reinigung**

- Bitte ziehen Sie vor der Reinigung das Netzkabel aus der Steckdose. Nutzen Sie zur Reinigung ein leicht angefeuchtetes Tuch und wischen Sie damit den Oberflächenstaub weg.
- Beschädigen Sie nicht die Anschlussleitung und halten Sie den Stecker in einer sicheren Position.
- Stauben Sie das Tischgestell mit einem trockenen Lappen einmal pro Woche ab.
- Reinigen Sie das Tischgestell mit einem feuchten Tuch und mildem Reinigungsmittel alle 2 Wochen
- Verwenden Sie keine korrosiven oder abrasiven Materialien zur Reinigung dieses Produktes und bitte entsorgen Sie die Reinigungslösungen auf eine umweltfreundliche Art und Weise.

**Recycling und Entsorgung**

Dieses Produkt kann nicht als Hausmüll entsorgt werden. Dieses Produkt sollte recycelt werden, um Umweltschäden zu vermeiden. Verwenden Sie bitte die entsprechenden Recycling-Systeme, die Ihnen zur Verfügung stehen.

Innerhalb der Control Box gibt es elektronische Bauteile, Metallteile, Kunststoffteile, Drähte und andere Teile. Sie sind entsprechend den geltenden Gesetzen und Vorschriften zu entsorgen. Sie können nicht im Hausmüll entsorgt werden.









**Pflege und Wartung**

- Prüfen Sie regelmäßig alle Schraubverbindungen und ziehen Sie diese ggfs. nach.
- Der Artikel darf nur in einwandfreiem Zustand verwendet werden!







Funktionsbeschreibung des Bedienelements









<p>Beachte</p>	<p>Achten Sie beim Anheben oder Absenken des Tisches bitte darauf, dass Gegenstände sicher auf dem Tisch liegen und dass nichts den Tisch daran hindert, sich im gewünschten Verstellbereich anzuheben oder abzusenken.</p>
<p>Empfehlung</p>	<p>Bitte stellen Sie die gewünschte Tischhöhe im Sitzen durch Drücken der „Sitzpositions-Memory-Taste“ und die bevorzugte Tischhöhe im Stehen durch Drücken der „Stehhöhen-Memory-Taste“ ein.</p>
<p>Höhenverstellung</p> 	<p>Drücken Sie nach oben  oder unten  , um den Tisch auf die gewünschte Tischhöhe anzuheben oder abzusenken.</p>
<p>Speicher zurücksetzen</p> 	<p>Drücken Sie auf der bevorzugten unteren Tischhöhe für sitzendes Arbeiten Halten Sie die linke Taste  mindestens 3 Sekunden lang gedrückt, um den Speicher einzustellen. Drücken Sie bei der bevorzugten höheren Tischhöhe für Steharbeit Halten Sie die rechte Taste  mindestens 3 Sekunden lang gedrückt, um den Speicher einzustellen.</p>
<p>Verwendung der Speichertasten</p> 	<p>Verwendung von Speicherschlüsseln Drücken Sie kurz die Taste links  und lassen Sie sie los, der Tisch fährt auf die gewünschte Sitzarbeitshöhe. Drücken Sie kurz die Taste rechts  und lassen Sie sie los, der Tisch fährt in die gewünschte Steharbeitshöhe. Die Tischverstellung wird durch Drücken einer beliebigen Taste auf dem Bedienfeld gestoppt.</p>



<p>HSM Modus</p> 	<p>Wenn das Licht blinkt, bewegt sich der Tisch in 3 Minuten langsam um 12 cm nach oben, stoppt für 2 Minuten und bewegt sich dann in 3 Minuten langsam um 12 cm nach unten. Nach 2 Minuten wiederholen sich die Bewegungen.</p>
<p>Einschalten / Ausschalten</p> 	<p>1. Drücken Sie die Taste  um das Betriebssystem einzuschalten; die Hintergrundbeleuchtung wird eingeschaltet sein;</p> <p>2. Das System schaltet sich nach 4 Stunden automatisch ab.</p> <p>* Bei Betätigung anderer Tasten ist die Hintergrundbeleuchtung ausgeschaltet.</p>
<p>Bedienfeld zurücksetzen</p> 	<p>Drücken Sie in der niedrigsten Position oder wenn Sie durch die Meldung „Schutz und Alarm“ dazu aufgefordert werden den Abwärtspfeil mehr als 3 Sekunden lang. Der Tisch bewegt sich ganz nach unten und wird auf eine voreingestellte Höhe angehoben. Anschließend ist das Zurücksetzen abgeschlossen.</p> <p>Hinweis: Gegenstände unter dem Tisch sollten vor dem Zurücksetzen entfernt werden, um Schäden am Tisch oder anderen Gegenständen zu vermeiden.</p>

Schutz und Alarm



	<p>Anti-Interferenz: Meldung/Alarm „E02“ erscheint, wenn die Tischplatte während einer Einstellung vibriert, gestört wird oder kippt. Verstellung sofort stoppen und Bewegung umkehren; Nach einer bestimmten Anpassung verschwindet der Alarm.</p>
	<p>Überhitzungsschutz: Die Meldung/Alarm „Hot“ erscheint, wenn die kontinuierliche Einstellzeit 2 Minuten überschreitet, der Überhitzungsschutz wird ausgelöst. Stoppen Sie die Einstellung sofort; warten Sie 18 Minuten, danach verschwindet der Alarm.</p>
	<p>Motorstörungsschutz: Meldung/Alarm „E10“ erscheint. Die Stromversorgung sollte unterbrochen werden. Überprüfen Sie erneut, ob der an die Steuerung angeschlossene Motor sicher ist, und schließen Sie ihn an die Stromquelle an.</p>
	<p>Überlastschutz: Meldung/Alarm „E20“ erscheint, wenn der Tisch bei Überlast angehoben wird. Entfernen Sie Gewichte und schwere Gegenstände vom Tisch, bevor Sie Einstellungen vornehmen. Wenn beim Absenken des Tisches eine Überlastung auftritt, drücken Sie zum Zurücksetzen bitte mindestens 3 Sekunden lang die Taste .</p>
	<p>Out of Sync-Schutz: Meldung/Alarm „E60“ erscheint (nur bei Mehrmotorsystemen!). Die Stromzufuhr sollte unterbrochen werden, überprüfen Sie erneut, ob der an die Steuerung angeschlossene Motor sicher ist, und schließen Sie ihn zum Zurücksetzen an die Stromquelle an.</p>



Technische Daten

Hubkraft	80 kg
Hub-/Senkgeschwindigkeit	20 mm/s
Verstellbare Höhe	730mm - 1180mm
Geräusentwicklung	< 48dB
Versorgungsspannung	220 -240V ~ 50/60 Hz / 1,5A
Nutzungszyklus	10% (Max.2minuten ein / 18 Minuten aus)
Standby-Verbrauch	≥ 0,6 W
Schutzklasse	IP 20
Umgebungstemperatur	15 bis +30° C
Lagerungs- und Transporttemperatur	10 bis +30° C
Zulässige relative Luftfeuchtigkeit (für Betrieb)	5 - 80% (nicht kondensierend)
Zulässige relative Luftfeuchtigkeit (für Lagerung)	< 50%
Max. Einschaltdauer	10% (Max.2 Minuten ein / 18 Minuten aus)
Nicht im Freien verwenden - nur für Gebrauch in Gebäuden !!!	



Typenschild

738140 STAND PRO R		
Eingangsspannung	220-240V ~ 50/60 Hz	
Max. Tragkraft	80 kg	
Max. Geschwindigkeit	20 mm/s	
Schutzklasse	IP 20	
Verstellbare Höhe	730mm - 1180mm	
Class	II	
Geräuschpegel	< 48dB	
WEEE-Reg.-Nr.DE 17209065 France: FR356696_05IYZX		

**Kontaktdaten****HJH Office GmbH**

Christoph-Selhamer-Str. 2

82362 Weilheim

Deutschland

Registergericht: Amtsgericht München

Registernummer: HRB 189 373

WEEE-Reg.-Nr. DE17209065

France: FR356696_05IYZX

Geschäftsführer: Jürgen Huber, Thomas Weber, Oliver Fritz

Kundendienst:

Tel.: +49 (0) 881 / 924 521-10

Fax: +49 (0) 881 / 924 521-29

E-Mail: service@buerostuhl24.com

**Tip**

First unpack all delivery contents and check them for any transport damage. Damaged or missing parts can compromise safety and functionality. In this case, do not proceed with the assembly and please contact us.

**Usage and safety instructions**

- Knowledge of the basic safety instructions and safety regulations is a prerequisite for the safe handling and problem-free operation of this table base.
- It is essential that the installation and operating instructions are read and understood. The item is not climbing or play equipment! Ensure that people, especially children, do not pull themselves up or lean against the item. In this case, the product may fall over.
- This table base is intended exclusively for use as an electrically height-adjustable sitting/standing workstation in enclosed spaces.
- Do not modify the item without our consent. Modifications to the item may lead to personal injury and/or property damage.
- We accept no responsibility for any damage to property or personal injury caused by a failure to observe our assembly instructions.

**Improper use**

- Operating the table base outside the physical limits of use described in the „Utilisation“ section.
- Operating the table base contrary to the provisions of the assembly instructions with regard to safety instructions, installation, operation and faults.
- The table base can bear a maximum weight of 80kg.
- Use of the table base and its electrical equipment contrary to the intended use.
- Use of the table base outdoors or in damp rooms.
- Loading the table base with off-centre loads.
- Using the table base for pulling on and off objects.
- Operating the table base in the event of/with obvious faults.
- Repair, cleaning and maintenance work that is carried out without switching off the table base.

**Utilisation**

- Check whether the operating voltage of the table corresponds to the local power supply. (See type plate on the control unit, standard = 240V)
- The table must not be used in potentially explosive atmospheres.
- Establish the plug connections from the control panel and the side panels to the control unit.
- Connect the mains cable to the control unit.
- Risk of crushing, injury and damage due to the movements of the lifting columns. There is a risk of crushing or damage to objects if people or objects are within the operating range of the table base when it is being operated. The legs of the lifting columns have no anti-trap protection! Do not reach into the effective range of the lifting columns during operation!
- Ensure that there are no persons or objects in the entire travel path of the lifting columns!
- When setting up the table base, ensure that there is no risk of collision (e.g. sloping roof, structural conditions, mobile pedestals, wastepaper bin, etc.) in any of the possible adjustment positions.
- Also ensure that there is no risk of collision if there are objects on the table, e.g. IT equipment.
- Maintain a safety distance of at least 25mm between the side of the table base and any other piece of furniture.

**During operation**

- Switch off the table base immediately if any unusual occurrences (noises, smoke, fumes, etc.) occur. Have the table base repaired by a specialist company. Do not switch on the table base again until it has been repaired.
- Switch off the table base immediately if the safety devices (e.g. up/down switch) do not function properly.
- When operating the sit/stand table, ensure that no objects or body parts can become trapped.
- When adjusting the table base, make sure that nobody is in the vicinity of the table base. There is a risk of injury.
- Leave the vicinity of the table immediately if it begins to move unintentionally. Do not operate the table base. Have the table base repaired by a specialist company. Do not switch on the table base again until it has been repaired.

**Cleaning**

- Please unplug the mains cable from the socket before cleaning. Use a slightly damp cloth for cleaning and wipe away any surface dust.
- Do not damage the connecting cable and keep the plug in a safe position.
- Dust the table base with a dry cloth once a week.
- Clean the table base with a damp cloth and mild detergent every 2 weeks
- Do not use corrosive or abrasive materials to clean this product. Please dispose of cleaning solutions in an environmentally friendly manner.

**Recycling and disposal**

This product cannot be disposed of as household waste. This product should be recycled to avoid environmental damage. Please use the appropriate recycling systems that are available to you.



Inside the control box there are electronic components, metal parts, plastic parts, wires and other parts. They must be disposed of in accordance with the applicable laws and regulations. They cannot be disposed of with household waste.







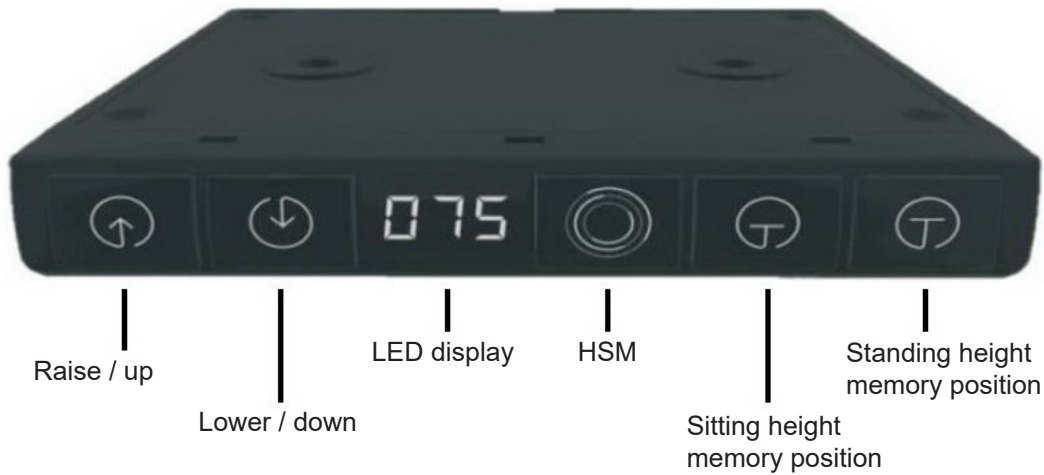

**Care and maintenance**

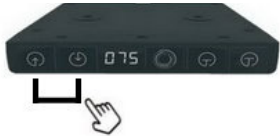
- Check all screw connections regularly and tighten them when necessary.
- The product may only be used if it is in perfect condition!







Functional description of the control element









<p>Notice</p>	<p>While raising or lowering the table, please make sure objects are secure on the table, and nothing prevents the table from raising or lowering through its desired range of adjustment.</p>
<p>Suggestion</p>	<p>Please set the preferred table height while sitting by pushing the „sitting position memory key“, and the preferred table height while standing by pushing „the standing height memory key“.</p>
<p>Table height adjustment</p> 	<p>Press up  or down  to raise or lower the table to the preferred table height.</p>
<p>Memory Preset</p> 	<p>At the preferred lower table height for seated work, press the left  for 3+ seconds to set memory.</p> <p>At the preferred higher table height for standing work, press the right  for 3+ seconds to set memory.</p>
<p>Use of memory Keys</p> 	<p>Use of Memory Keys Briefly press the key left  and release, the table will move to the preferred seated work height. Briefly press the key right  and release, the table will move to the preferred standing work height. Table adjustment stops by pressing any key on the control pad</p>



<p>HSM Mode</p> 	<p>When the light is flashing, the table will slowly move up 12 cm in 3 minutes, will stop for 2 minutes, and then will slowly move down by 12 cm in 3 minutes. After 2 minutes the movements will repeat.</p>
<p>Power ON/OFF</p> 	<ol style="list-style-type: none"> 1. Press the key  to turn the operating system ON; the backlight light will be on. 2. The system automatically shuts OFF after 4 hours. <p>* If operating other keys, the backlight is off.</p>
<p>Reset control pad</p> 	<p>In the lowest position or when prompted by the „protection and alarm“ message, press the down arrow for 3+ seconds, the table moves all the way down and will raise to a preset height at which time the reset is completed. Notice: Objects under the table should be removed before the reset operation to prevent damage to table or other items</p>



Protection and Alarm

	<p>Anti-interference: message/alarm „E02“ appears when the desktop vibrates, is interfered with, or tilts during an adjustment. Stop adjustment immediately and reverse movement; after a certain adjustment the alarm will disappear.</p>
	<p>Overheating protection: message/alarm „Hot“ appears when continuous adjustment time exceeds 2 minutes, the overheating protection will be triggered. Stop adjustment immediately; wait for 18 minutes after which the alarm will disappear.</p>
	<p>Motor malfunction protection: message/alarm „E10“ appears. Power should be disconnected, recheck and ensure that the motor connected to the controller is secure, connect to power source.</p>
	<p>Over load protection: message/alarm „E20“ appears when the table is raised while over loaded. Remove weight, heavy objects from the table before adjustments. If over load occurs when lowering the table, please press the  for 3+ seconds to reset.</p>
	<p>Out of Sync protection: message/alarm „E60“ appears (multi-motor systems only!). Power should be disconnected, recheck and ensure that the motor connected to the controller is secure, connect to power source for reset.</p>







Technical data

Lifting force	80 kg
Lifting/lowering speed	20 mm/s
Adjustable height	730mm - 1180mm
Noise development	< 48dB
Supply voltage	220 -240V ~ 50/60 Hz / 1,5A
Utilisation cycle	10% (max. 2 minutes on/18 minutes off)
Standby consumption	≥ 0,6 W
Protection class	IP 20
Ambient temperature	15 to +30° C
Storage and transport temperature	10 to +30° C
Permissible relative humidity (for operation)	5 - 80% (non-condensing)
Permissible relative humidity (for storage)	< 50%
Max. Switch-on duration	10% (max. 2 minutes on/18 minutes off)
Do not use outdoors - for indoor use only !!!	

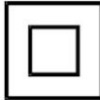

Type plate

738140 STAND PRO R		
Input voltage	220-240V ~ 50/60 Hz	    
Max. load capacity	80 kg	
Max. Speed	20 mm/s	
Protection class	IP 20	
Adjustable height	730mm - 1180mm	
Class	II	
Noise level	< 48dB	
WEEE-Reg.-Nr.DE 17209065 France: FR356696_05IYZX		

**Contact details****HJH Office GmbH**

Christoph-Selhamer-Str. 2

82362 Weilheim

Germany

Registergericht: Amtsgericht München

Registernummer: HRB 189 373

WEEE-Reg.-Nr. DE17209065

France: FR356696_05IYZX

Geschäftsführer: Jürgen Huber, Thomas Weber, Oliver Fritz

Customer service

Tel.: +49 (0) 881 / 924 521-10

Fax: +49 (0) 881 / 924 521-29

E-Mail: service@buerostuhl24.com

**Remarque**

Commencez par déballer toutes les pièces du colis et vérifiez qu'elles n'ont pas été abîmées pendant le transport. Les pièces abîmées ou manquantes peuvent nuire à la sécurité et au fonctionnement. Dans ce cas, veuillez ne pas poursuivre le montage et nous contacter.

**Utilisation et consignes de sécurité**

- Pour une utilisation en toute sécurité et un fonctionnement correct de ce piètement de bureau, il est impératif de connaître au préalable les consignes de sécurité de base et les prescriptions de sécurité.
- Il est indispensable de prendre connaissance des instructions de montage et d'utilisation.
- Cet article n'est ni un jeu d'escalade si un jouet! Veuillez à ce qu'aucune personne, en particulier les enfants, ne se hisse ou ne s'appuie sur l'article. L'article risquerait de basculer.
- Le présent piètement de bureau est exclusivement destiné à être utilisé dans des locaux fermés comme poste de travail assis-debout à réglage de hauteur électrique.
- Ne transformez pas l'article sans notre accord. Toute modification de l'article peut entraîner des dommages corporels et matériels.
- Nous déclinons toute responsabilité en cas de dommages matériels ou corporels résultant du non-respect de nos instructions de montage et d'utilisation.

**Utilisation non conforme**

- L'utilisation du piètement de bureau en dehors des limites physiques d'utilisation décrites au chapitre „Mise en service“.
- L'utilisation du piètement de bureau à l'encontre des dispositions de la notice de montage concernant les consignes de sécurité, l'installation, le fonctionnement et les dysfonctionnements.
- Ne dépassez pas la charge maximale de 80 kg sur le piètement de bureau.
- Utilisation du piètement de bureau et de ses équipements électriques à l'encontre de l'usage prévu.
- L'utilisation du piètement de bureau à l'extérieur ou dans des locaux humides.
- La pose de charges non centrées sur le piètement de bureau.
- L'utilisation du piètement de bureau pour tirer des objets.
- L'utilisation du piètement de bureau en cas de / avec des dysfonctionnements évidents.
- Les travaux de réparation, de nettoyage et d'entretien sans que le piètement de bureau ait été mis hors tension.

**Mise en service**

- Vérifiez que la tension de fonctionnement du bureau correspond à l'alimentation électrique locale. (voir la plaque signalétique sur la commande, standard = 240 V)
- Le bureau ne doit pas être utilisé dans des environnements à risque d'explosion.
- Établissez les connexions enfichables du panneau de commande et des parties latérales vers la commande.
- Branchez le câble d'alimentation de la commande.
- Risque d'écrasement, de blessure et d'endommagement: Les mouvements des colonnes de levage présentent un risque de blessure. Si des personnes ou des objets se trouvent dans la zone d'action du piètement de bureau lors de son utilisation, les objets risquent d'être écrasés ou endommagés. Les pieds des colonnes de levage ne disposent pas de protection contre le coincement! Ne mettez pas les mains dans la zone d'action des colonnes de levage pendant leur fonctionnement!
- Veuillez à ce qu'aucune personne ni aucun objet ne se trouve sur toute la course des colonnes de levage!
- Lors de l'installation du piètement de bureau, veuillez à ce qu'il n'y ait pas de risque de collision (par ex. inclinaison du toit, conditions de construction, caisson à roulettes, corbeille à papier, etc.) dans toutes les positions de réglage possibles.
- Veuillez également à l'absence de collision lorsque des objets, par exemple des appareils informatiques, se trouvent sur le bureau.
- Respectez une distance de sécurité latérale d'au moins 25 mm par rapport à tout autre meuble.

**Pendant le fonctionnement**

- Mettez immédiatement le piètement de bureau hors service si des événements inhabituels (bruits, fumée, etc.) venaient à se produire sur celui-ci. Faites réparer le piètement de bureau par une entreprise spécialisée. Ne remettez le piètement de bureau en service qu'une fois la réparation effectuée.
- Mettez immédiatement le piètement de bureau hors service si les dispositifs de sécurité (par ex. l'interrupteur montée/descente) ne fonctionnent pas correctement.
- Lors de l'utilisation du bureau assis-debout, veillez à ce qu'aucun objet ou partie du corps ne puisse se coincer.
- Lors des réglages du piètement de bureau, veillez à ce que personne ne se trouve à proximité de celui-ci. Il existe un risque de blessure.
- Quittez immédiatement les abords du bureau s'il se met involontairement en mouvement. Ne mettez pas le piètement de bureau en service. Faites réparer le piètement de bureau par une entreprise spécialisée. Ne remettez le piètement de bureau en service qu'une fois la réparation effectuée.

**Nettoyage**

- Veuillez débrancher le câble d'alimentation de la prise de courant avant de procéder au nettoyage. Pour le nettoyage, utilisez un chiffon légèrement humidifié et essuyez la poussière de surface.
- N'endommagez pas le câble de raccordement et maintenez la fiche dans une position sûre.
- Dépoussiérez le piètement de bureau avec un chiffon sec une fois par semaine.
- Nettoyez le piètement de bureau avec un chiffon humide et un détergent doux tous les 15 jours.
- N'utilisez pas de matériaux corrosifs ou abrasifs pour nettoyer ce produit et veuillez éliminer les solutions de nettoyage dans le respect de l'environnement.

**Recyclage et élimination**

Ce produit ne peut pas être éliminé comme déchet ménager. Ce produit doit être recyclé afin d'éviter toute atteinte à l'environnement. Veuillez utiliser les systèmes de recyclage appropriés mis à votre disposition. Le boîtier de contrôle contient des composants électroniques, des pièces métalliques, des pièces en plastique, des câbles et d'autres pièces. Ceux-ci doivent être éliminés conformément aux lois et réglementations en vigueur. Ils ne peuvent pas être jetés avec les déchets ménagers.







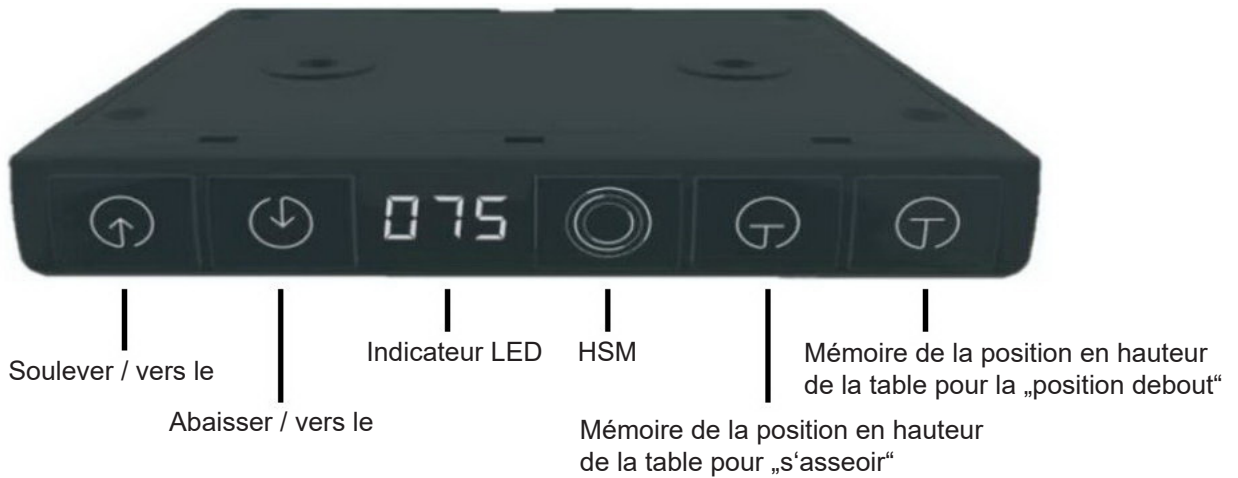

**Entretien et maintenance**

- Vérifiez régulièrement tous les raccords à vis et resserrez-les si besoin.
- L'article ne doit être utilisé que s'il est en parfait état!







Description du fonctionnement de la commande









<p>Nota bene</p>	<p>Lorsque vous soulevez ou abaissez la table, veillez à ce que les objets soient bien posés sur la table et que rien n’empêche la table de se soulever ou de s’abaisser dans la plage de réglage souhaitée.</p>
<p>Recommandation</p>	<p>Veillez régler la hauteur de table souhaitée en position assise en appuyant sur la « touche mémorisation de la position assise » et la hauteur de table préférée en position debout en appuyant sur la « touche mémorisation de la hauteur en position debout ».</p>
<p>Réglage en hauteur</p> 	<p>Poussez vers le haut  ou vers le bas  pour élever ou abaisser la table à la hauteur de table souhaitée.</p>
<p>Réinitialiser la mémoire</p> 	<p>Maintenez le bouton gauche  enfoncé pendant au moins 3 secondes pour régler la mémoire. Appuyez à la hauteur supérieure préférée de la table pour travailler en position debout. Maintenez le bouton droit  enfoncé pendant au moins 3 secondes pour régler la mémoire.</p>
<p>Utilisation des boutons de mémoire</p> 	<p>Utilisation des clés de mémorisation. Appuyez brièvement sur le bouton gauche  et relâchez-le, la table se déplace à la hauteur de travail assis souhaitée. Appuyez brièvement sur le bouton de droite  et relâchez-le, la table se déplace à la hauteur de travail debout souhaitée. Le réglage de la table s’arrête en appuyant sur n’importe quelle touche du panneau de commande.</p>



<p>HSM Modus</p> 	<p>Lorsque la lumière clignote, la table se déplace lentement de 12 cm vers le haut en 3 minutes, s'arrête pendant 2 minutes, puis se déplace lentement de 12 cm vers le bas en 3 minutes. Après 2 minutes, les mouvements se répètent.</p>
<p>Interrupteur marche / arrêt</p> 	<ol style="list-style-type: none"> 1. Appuyez sur la touche  pour allumer le système d'exploitation; le rétroéclairage sera allumé; 2. Le système s'éteint automatiquement au bout de 4 heures. <p>* Lorsque d'autres touches sont actionnées, le rétroéclairage est désactivé.</p>
<p>Réinitialiser le panneau de commande</p> 	<p>En position basse ou lorsque le message „Protection et alarme“ vous y invite, appuyez sur la flèche vers le bas pendant plus de 3 secondes. La table se déplace complètement vers le bas et est positionnée à une hauteur préréglée. La réinitialisation est ensuite terminée.</p>

Protection et alarme



	<p>Anti-interférence: le message/l'alarme „E02“ apparaît lorsque le plateau vibre, est perturbé ou bascule pendant un réglage. Arrêter immédiatement le réglage et inverser le mouvement ; après un certain ajustement, l'alarme disparaît.</p>
	<p>Protection contre la surchauffe: le message/l'alarme „Hot“ apparaît lorsque le temps de réglage continu dépasse 2 minutes, la protection contre la surchauffe est déclenchée. Arrêter immédiatement le réglage; attendre 18 minutes, après quoi l'alarme disparaît.</p>
	<p>Protection contre les dysfonctionnements du moteur: le message/l'alarme „E10“ apparaît. L'alimentation électrique doit être coupée. Vérifiez à nouveau que le moteur connecté à la commande est sûr et connectez-le à la source d'alimentation.</p>
	<p>Protection contre les surcharges: le message / l'alarme „E20“ apparaît lorsque la table est soulevée en cas de surcharge. Retirez les poids et les objets lourds de la table avant de procéder aux réglages. Si une surcharge se produit lors de l'abaissement de la table, veuillez appuyer sur le bouton  pendant au moins 3 secondes pour le réinitialiser.</p>
	<p>Protection Out of Sync: le  message/l'alarme „E60“ apparaît (uniquement pour les systèmes multimoteurs !). L'alimentation électrique doit être coupée, vérifiez à nouveau que le moteur connecté à la commande est sûr et connectez-le à la source d'alimentation pour le réinitialiser.</p>







Données techniques

Capacité de levage	80 kg
Vitesse de levage/d'abaissement	20 mm/s
Hauteur réglable	730mm - 1180mm
Niveau sonore	< 48dB
Tension d'alimentation	220 -240V ~ 50/60 Hz / 1,5A
Cycle d'utilisation	10 % (Max. 2 minutes en marche / 18 minutes à l'arrêt)
Consommation en veille	≥ 0,6 W
Classe de protection	IP 20
Température ambiante	15 bis +30° C
Température de stockage et de transport	10 bis +30° C
Humidité relative admissible (pour le fonctionnement)	5 - 80% (sans condensation)
Humidité relative admissible (pour le stockage)	< 50%
Max. Facteur de marche	10% (Max. 2 minutes en marche / 18 minutes à l'arrêt)
Ne pas utiliser à l'extérieur - uniquement pour une utilisation à l'intérieur !!!	

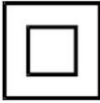

Plaque signalétique

738140 STAND PRO R		
Tension d'entrée	220-240V ~ 50/60 Hz	 
Capacité de charge max.	80 kg	
Max. Vitesse	20 mm/s	
Classe de protection	IP 20	
Hauteur réglable	730mm - 1180mm	
Classe	II	 
Niveau sonore	< 48dB	
WEEE-Reg.-Nr.DE 17209065 France: FR356696_05IYZX		

**Détails du contact****HJH Office GmbH**

Christoph-Selhamer-Str. 2

82362 Weilheim

Allemagne

Registergericht: Amtsgericht München

Registernummer: HRB 189 373

WEEE-Reg.-Nr. DE17209065

France: FR356696_05IYZX

Geschäftsführer: Jürgen Huber, Thomas Weber, Oliver Fritz

Service client

Tel.: +49 (0) 881 / 924 521-10

Fax: +49 (0) 881 / 924 521-29

E-Mail: service@buerostuhl24.com