

SAFE COMPACT II

hjh.[®]
OFFICE

INTELLIGENTER ELEKTRONISCHER SAFE

Bitte bewahren Sie keine Notfallschlüssel in Ihrem Safe auf!

Sehr geehrter Kunde,

Vielen Dank, dass Sie sich für unsere Produkte entschieden haben! Sie haben einen wichtigen Schritt unternommen, um Ihren wertvollsten Besitz zu organisieren und zu schützen. Jede Modellreihe unserer Safes wird professionell hergestellt und ist auf Sicherheit ausgelegt. Bitte nehmen Sie sich etwas Zeit, die auf den folgenden Seiten vorgestellten ordnungsgemäßen Betriebsverfahren Ihres neuen Safes zu lesen und sich damit vertraut zu machen.

Nochmals vielen Dank, dass Sie sich für unsere Produkte entschieden haben.

VERBRAUCHERHINWEIS

Das Symbol des durchgestrichenen Mülleimers besagt, dass dieses Elektro- bzw. Elektronikgerät am Ende seiner Lebensdauer nicht im Hausmüll entsorgt werden darf, sondern vom Endnutzer einer getrennten Sammlung zugeführt werden muss. Zur Rückgabe stehen in Ihrer Nähe kostenfreie Sammelstellen für Elektroaltgeräte sowie ggf. weitere Annahmestellen für die Wiederverwendung der Geräte zur Verfügung. Die Adressen können Sie von Ihrer Stadt- bzw. Kommunalverwaltung erhalten. Auch Vertreiber mit einer Verkaufsfläche für Elektro- und Elektronikgeräte von mindestens 400 Quadratmetern sowie Vertreiber von Lebensmitteln mit einer Gesamtverkaufsfläche von mindestens 800 Quadratmetern, die mehrmals im Kalenderjahr oder dauerhaft Elektro- und Elektronikgeräte anbieten und auf dem Markt bereitstellen, sind verpflichtet, unentgeltlich alte Elektro- und Elektronikgeräte zurückzunehmen. Diese müssen bei der Abgabe eines neuen Elektro- oder Elektronikgerätes an einen Endnutzer ein Altgerät des Endnutzers der gleichen Geräteart, das im Wesentlichen die gleichen Funktionen wie das neue Gerät erfüllt, am Ort der Abgabe oder in unmittelbarer Nähe hierzu unentgeltlich zurückzunehmen sowie ohne Kauf eines Elektro- oder Elektronikgerätes auf Verlangen des Endnutzers bis zu drei Altgeräte pro Geräteart, die in keiner äußeren Abmessung größer als 25 Zentimeter sind, im Einzelhandelsgeschäft oder in unmittelbarer Nähe hierzu unentgeltlich zurückzunehmen.

Bei einem Vertrieb unter Verwendung von Fernkommunikationsmitteln gelten als Verkaufsflächen des Vertreibers alle Lager und Versandflächen. Sofern das alte Elektro- bzw. Elektronikgerät personenbezogene Daten enthält, sind Sie selbst für deren Löschung verantwortlich, bevor Sie es zurückgeben. Sofern dies ohne Zerstörung des alten Elektro- oder Elektronikgerätes möglich ist, entnehmen Sie diesem bitte alte Batterien oder Akkus sowie Altlampen, bevor sie es zur Entsorgung zurückgeben, und führen diese einer separaten Sammlung zu.

Weitere Informationen zum Elektroggesetz finden Sie auch im Internet unter www.elektroggesetz.de.

REF: 830039

4x1.5V AA

HJH Office GmbH

Christoph-Selhamer-Str. 2

82362 Weilheim

Germany



WEEE-Reg.-Nr. DE17209065

FINGERABDRUCKSCHLOSS-SAFE (FÜR FIE SERIE)

Bitte bewahren Sie keine Notfallschlüssel in Ihrem Safe auf!

Schematische Darstellung des Gehäuses

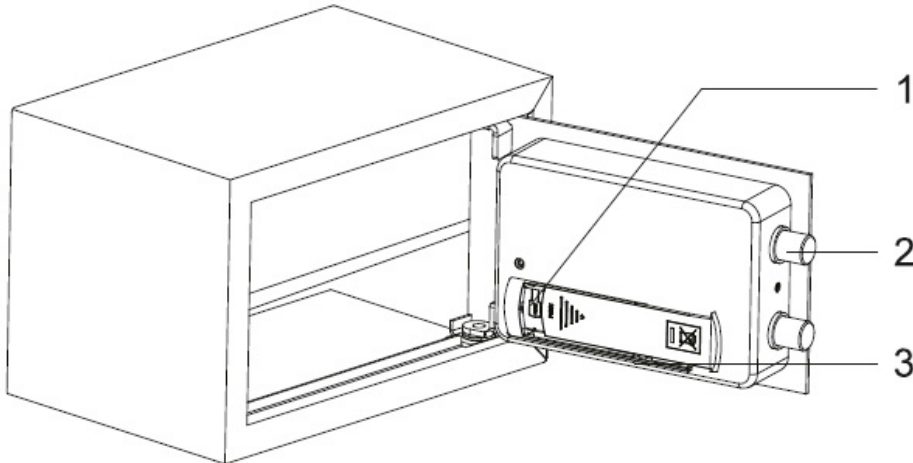

Schematische Darstellung des Bedienfelds

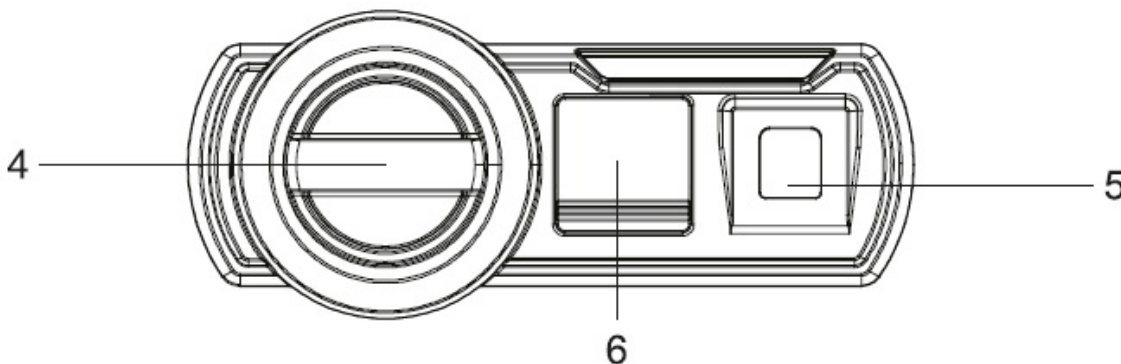

- | | |
|------------------------|------------------------------|
| 1. Batteriefach | 4. Knopf |
| 2. Verriegelungsbolzen | 5. Scanner |
| 3. Reset-Knopf | 6. Backupschlüssel-Abdeckung |

FUNKTION

- Schlösser: Verwendung hochwertiger, bohrgeschützter Verriegelungsbolzen, diebstahlsicher
- Registrierungstasten: Fingerabdruck-Registrierung hinzufügen oder Fingerabdruck-Datensatz löschen
- Fingersammlerbildschirm: Registrierung von Fingerabdrücken
- Notfallschlüsselabdeckung: Entfernen Sie die Abdeckung und öffnen Sie die Notverriegelung
- Stromversorgung: Vier 4 AA-Batterien

AUSSTATTUNG

- FIE ist ein High-Tech-Produkt, um eine bessere Rolle bei der Sicherheit zu spielen
- Verwenden Sie Ihren Finger anstelle von Schlüssel oder Codes
- Maximal 50 Fingerabdrücke können registriert werden
- Aus massivem Material hergestellt, um Angriffen von Hand- und Elektrowerkzeugen zu widerstehen
- Benutzerfreundliches Produkt-Originaldesign, einzigartige Struktur

VORBEREITUNG

- Der gelieferte Safe hat keine registrierten Fingerabdrücke
- Der Safe ist nicht mit Batterien bestückt, Sie können den Notfallschlüssel in die Notfallabdeckung einführen, um die Tür zu öffnen
- Öffnen Sie die Batteriefachabdeckung auf der Rückseite der Tür. Legen Sie 4 AA-Batterien ein. Bitte achten Sie auf die Polarität der Batterien. Bei normalem Gebrauch können die Batterien bis zu einem Jahr halten

ENERGIEVERSORGUNG

- Öffnen Sie die Tür
- Klappen Sie den Batteriefachdeckel auf
- Ersetzen Sie 4 frische Batterien, indem Sie sie so aneinander reihen, wie es durch die Zeichen „+“ und „-“ angezeigt wird

VORSICHT: Bei der Wahl der Batterie empfehlen wir die Verwendung einer leistungsstarken Alkalibatterie von hoher Qualität. Bitte verwenden Sie keine minderwertigen, gefälschten oder Carbon-Zink-Batterien.

FINGERABDRUCK-REGISTRIERUNG

- Drücken Sie auf die rote Reset-Taste im Safe und lassen Sie sie dann los. Es ertönt ein akustisches Signal und das grüne Licht blinkt. Sie müssen Ihren Finger 3 Mal hintereinander aufnehmen, damit er aufgezeichnet wird.
- Legen Sie Ihren Finger auf den Scanner, bis ein akustischer Signalton ertönt und das grüne Licht blinkt. Entfernen Sie Ihren Finger vom Scanner.
- Legen Sie denselben Finger eine Sekunde lang auf den Scanner und halten Sie den Finger in derselben Position, bis ein akustischer Signalton mit blinkendem grünem Licht ertönt. Entfernen Sie Ihren Finger vom Scanner.
- Legen Sie den gleichen Finger für ein drittes Mal auf den Scanner und halten Sie den Finger in derselben Position, bis ein akustisches Signal ertönt und das grüne Licht blinkt. Entfernen Sie Ihren Finger vom Scanner. Ihr Fingerabdruck wird nun aufgezeichnet.
- Wenn das rote Licht mit hörbaren Signaltönen 5 Minuten lang blinkt, wurde Ihr Fingerabdruck nicht aufgezeichnet und Sie müssen es erneut versuchen.

DEN SAFE ENTPERREN

- Legen Sie einen aufgezeichneten Finger auf den Scanner.
- Wenn das grüne Licht 5 Sekunden lang mit akustischen Signaltönen aufleuchtet, wurde der Scan akzeptiert und Sie müssen den Knopf im Uhrzeigersinn drehen, um den Safe innerhalb 5 Sekunden zu öffnen.

Oder Sie müssen nochmals von vorne beginnen.

- Wenn das rote Licht 3 mal mit akustischen Signaltönen blinkt, hat der Scanner Ihren Fingerabdruck nicht gelesen und Sie müssen es erneut versuchen.

HINWEIS: Wenn 3 ungültige Fingerabdruckversuche nacheinander ausgeführt werden, blinkt das rote Licht fünfmal mit akustischen Signaltönen. Dadurch haben Sie eine automatische Sperrung für 60 Sekunden aktiviert, bevor Sie einen erneuten Scan durchführen können.

ERSTMALIGES ÖFFNEN DES SAFES MIT SCHLÜSSEL

- Drücken Sie auf das Ende des Gehäuses, um Zugang zum Schlüsselloch zu erhalten.
- Führen Sie den Backup-Schlüssel in das Schlüsselloch und drehen ihn gegen den Uhrzeigersinn. Drehen Sie gleichzeitig den Knopf (Hauptschlüssel) im Uhrzeigersinn, um die Tür zu öffnen.

WARNUNG: Bewahren Sie Ihre Backup-Schlüssel nicht im Safe auf.

HINWEIS: Sie müssen den Schlüssel wieder in die verriegelte Position drehen, bevor Sie die Tür schließen und verriegeln können.

SYSTEMINITIALISIERUNG / LÖSCHUNG

Drücken Sie die Reset-Taste und halten Sie sie etwa 5 Sekunden lang gedrückt, bis das grüne Licht 10 Mal mit akustischen Signaltönen blinkt. Dies bedeutet, dass der Speicher aller aufgezeichneten Fingerabdrücke gelöscht wurde.

WICHTIGE HINWEISE ZU FIPRINT

- Verwenden Sie keine Flüssigkeit oder ein Sprühgerät, um den Safe zu reinigen. Verwenden Sie stattdessen ein feuchtes Tuch.
- Stellen Sie das Produkt nicht an einem unsicheren und erhöhten Ort auf, damit es nicht umfällt und das Produkt beschädigt oder Personen verletzt werden. Verschütten Sie niemals Flüssigkeit über das Bedienfeld, da dies zu einem elektrischen Schlag der elektronischen Teile im Inneren führen und deren ordnungsgemäße Funktionen beeinträchtigen kann.
- Versuchen Sie niemals, das Produkt selbst zu zerlegen. Eine unsachgemäße Demontage und fehlerhafter Zusammenbau der Innenseite der hinteren Abdeckung können den Stromkreis beschädigen und dessen Leistung beeinträchtigen. Wenn Wartungsarbeiten erforderlich sind, wenden Sie sich bitte an das örtliche Servicecenter oder den örtlichen Händler.

Für Hilfe wenden Sie sich bitte an den örtlichen Händler

FINGERPRINT LOCK SAFE (FOR FIE SERIES)

Please do not keep emergency keys in your safe!

Schematic drawing of case

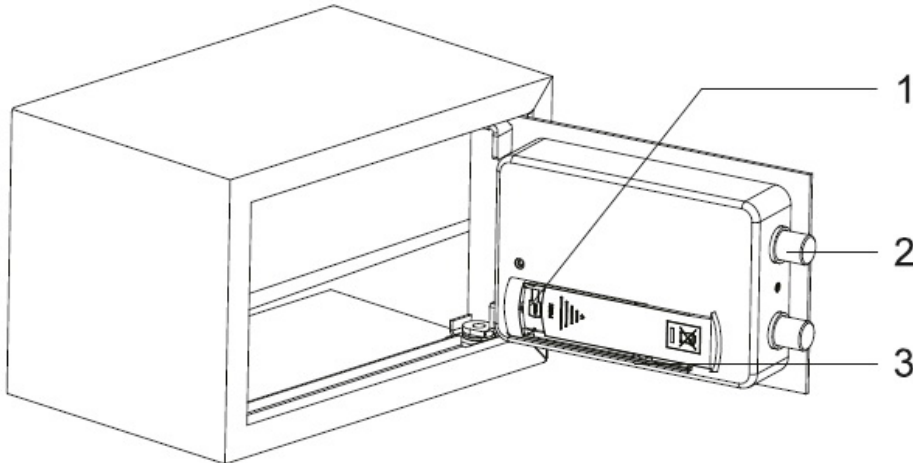

Schematic drawing of control panel

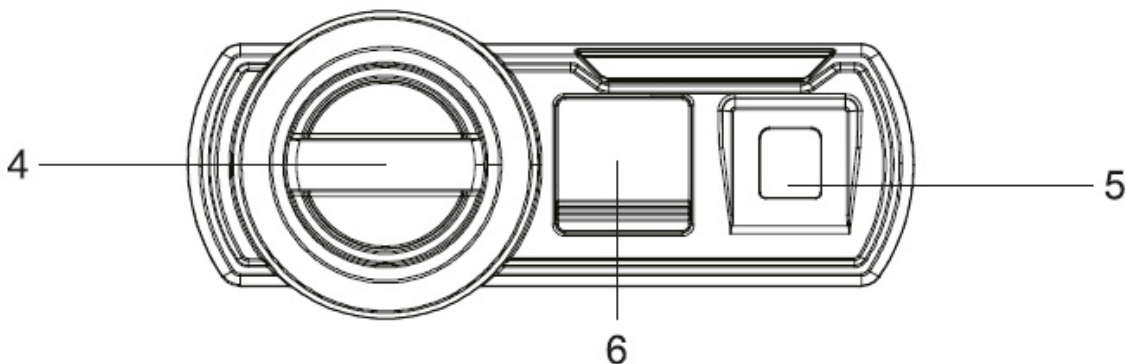

- | | |
|------------------------|----------------------|
| 1. Battery Compartment | 4. Knob |
| 2. Locking Bolts | 5. Scanner |
| 3. Reset Button | 6. Back-Up Key Cover |

FUNCTION

- Locks: using high-quality anti-drilling locking bolts, high-theft proof performance
- Registration Button: add fingerprint registration or delete fingerprint record
- Finger collector screen: fingerprint registration
- Emergency key cover: remove the cover and open emergency lock
- Power supply: four 4XAA ba2eries

FEATURE

- FIE is a high-tech products, play a better role in security
- Use finger instead of key or code for great convenience
- Maximum 50 fingerprints can be registered
- Constructed from solid to resist a2ack from hand & power tools
- User friendly product-original design, unique structure

PREPARATION

- The safe on delivery comes with no registered fingerprints
- The safe is not loaded with batteries, you may insert the emergency key into the Emergency Cover to open the door
- Uncover the battery compartment cover at the back of door. And put in 4XAA batteries. Please pay attention to the polarity of the batteries. For normal use, the batteries could last for one year

POWER SUPPLY

- Pull the door open
- Snap the battery compartment cover
- Replace 4 fresh batteries by lining them up in a manner as indicates by the „+“ and „-“ signs

CAUTION: While choosing battery, suggest to use high-powered alkaline battery with high quality. Please do not use any inferior, counterfeit or carbon-zinc batteries.

FINGERPRINT REGISTRATION

- Press the red reset button located inside the safe, then release it. There will be audible beeps with the green light flashing. You will need to record your finger 3 separate times for it to record.
- Place your finger on the scanner until there is audible beep with the green light flashing. Lift your finger off the scanner.
- Place the same finger on the scanner for a second time, holding the finger in the same position until there is audible beep with the green light flashing. Lift your finger off the scanner.
- Place the same finger on the scanner for a third time, holding the finger in the same position until there are audible beeps with the green light flashing. Lift your finger off the scanner and your fingerprint is now recorded.
- If the red light flashes 5 times with audible beeps, your fingerprint did not get recorded and you will have to start over.

UNLOCK THE SAFE

- Place a recorded finger on the scanner.
- If the green light turns on for 5 seconds with audible beeps, the scan has been accepted and you have to turn the knob clockwise to open the safe in 5 seconds.

Or you have to start over.

- If the red light flashes 3 times with audible beeps, the scanner did not read your fingerprint and you must try again.

NOTE: If 3 invalid fingerprint attempts are made in succession, the red light will flash 5 times with audible beeps. And you will have an automatic lockout for 60 seconds before you can try a scan again.

OPEN THE SAFE FOR THE FIRST TIME WITH KEY

- Push the end of the cover to access the keyhole.
- Insert the backup key into the keyhole and turn counterclockwise. At the same time, turn the knob (master key) clockwise to open the door.

WARNING: Do not store your back up keys inside the safe.

NOTE: You must turn the key back to the locked position before you are able to close and lock the door.

SYSTEM INITIALIZATION/DELETION

Press the reset button and hold for about 5 seconds until the green light flashes 10 times with audible beeps. It means the memory of all recorded fingerprints has been cleared.

IMPORTANT NOTES FIPRINT

- Do not use liquid or a sprayer to clean the safe. Use a damp cloth instead.
- Do not place the product in an insecure and elevated place, lest it may fall over and damage the product or hurt people. Never spill liquid over the control panel, or it may cause electrical shock to the electronic parts inside and disable their proper functions.
- Never try to dismantle the product by yourself. Unguided Dismantling and incorrect reassembly of the inside of back cover may damage the electrical circuit and affects its performance. Where maintenance is required, please contact the local service center or local distributor.

For any help, kindly consult the local distributor

COFFRE-FORT VERROUILLAGE PAR EMPREINTES DIGITALES

Veuillez ne pas garder les clés de secours dans votre coffre-fort!

Schéma du boîtier



Schéma du panneau de contrôle



- | | |
|-------------------------------|-----------------------------|
| 1. Compartiment à Piles | 4. Bouton |
| 2. Boulons de Verrouillage | 5. Scanner |
| 3. Bouton de Réinitialisation | 6. Couvercle Clé de Secours |

FONCTION

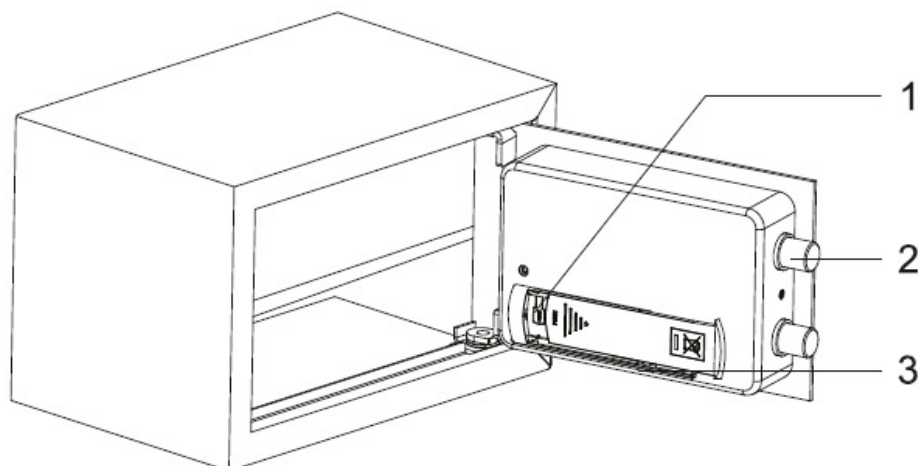
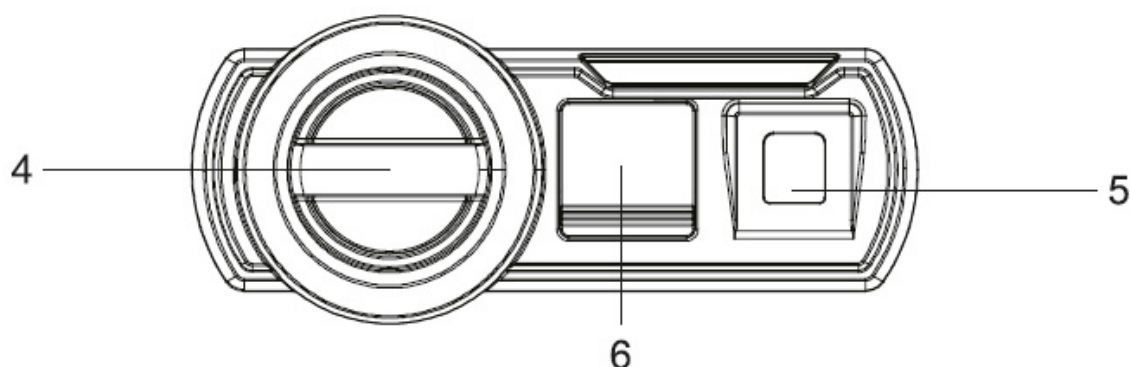
- Serrures: utilisation de boulons de verrouillage anti-perçage de haute qualité pour une meilleure protection contre le vol
- Bouton d'enregistrement: ajout d'un enregistrement d'empreintes digitales ou suppression d'un enregistrement d'empreintes digitales
- Écran du lecteur digital: enregistrement des empreintes digitales
- Couvercle de la clé de secours: retirer le couvercle et ouvrir le verrou de secours
- Alimentation: 4 piles AA

CARACTÉRISTIQUES

- FIE est un appareil de haute technologie qui assure un meilleur niveau de sécurité
- Pour plus de simplicité, utilisez votre doigt à la place de la clé ou d'un code
- 50 empreintes digitales au maximum peuvent être enregistrées
- Fabriqué à partir de matériaux solides permettant de résister aux attaques des outils manuels et électriques

PRÉPARATION

- Aucune empreinte digitale n'est enregistrée lors de la livraison du coffre-fort
- Le coffre-fort n'est pas équipé de piles, vous pouvez insérer la clé de secours dans le Couvercle de secours pour ouvrir la porte
- Découvrez le couvercle du compartiment à piles à l'arrière de la porte. Et placez-y des piles 4 piles AA. Faites attention à vérifier la polarité des piles. Dans le cadre d'une utilisation courante, la durée de vie des piles est d'environ un an

ALIMENTATION ÉLECTRIQUE

- Ouvrez la porte
- Ouvrez le couvercle du compartiment à piles
- Placez 4 piles neuves en prenant soin de les disposer dans l'ordre indiqué par les signes „+“ et „-“

ATTENTION: nous vous conseillons d'utiliser des piles alcalines de bonne qualité et de forte puissance. Veuillez ne pas utiliser de piles de qualité inférieure, contrefaites ou au carbone-zinc.

ENREGISTREMENT DES EMPREINTES DIGITALES

- Appuyez sur le bouton de réinitialisation rouge situé à l'intérieur du coffre-fort, puis relâchez-le. Vous entendrez des bips sonores en même temps que le voyant vert clignote. Il vous faudra enregistrer votre empreinte digitale à trois reprises pour qu'elle soit mémorisée.
- Placez votre doigt sur le scanner jusqu'à ce qu'il y ait un bip sonore et que le voyant vert clignote. Retirez votre doigt du scanner.
- Placez le même doigt sur le scanner une deuxième fois, en maintenant le doigt dans la même position jusqu'à entendre un bip sonore et que le voyant vert clignote. Retirez votre doigt du scanner.
- Placez le même doigt sur le scanner une troisième fois, en maintenant le doigt dans la même position jusqu'à entendre des bips et que le voyant vert clignote. Retirez votre doigt du scanner, votre empreinte digitale est à présent enregistrée.
- Si le voyant rouge clignote 5 fois en émettant des bips sonores, cela signifie que votre empreinte digitale n'a pas été enregistrée et que vous devez recommencer l'opération.

DÉVERROUILLEZ LE COFFRE-FORT

- Placez un doigt enregistré sur le scanner.
- Si la lumière verte s'allume pendant 5 secondes en émettant des bips sonores, le balayage a été accepté et vous devez tourner le bouton dans le sens des aiguilles d'une montre afin d'ouvrir le coffre-fort dans un délai de 5 secondes.

Ou bien vous devez recommencer.

- Si le voyant rouge clignote 3 fois en émettant des bips sonores, cela signifie que le scanner n'a pas lu votre empreinte digitale et que vous devez réessayer.

REMARQUE: Si 3 tentatives d'empreintes digitales non valables sont effectuées successivement, le voyant rouge clignote 5 fois en émettant des bips sonores. Un verrouillage automatique de 60 secondes aura lieu avant de pouvoir réessayer.

OUVRIR LE COFFRE-FORT POUR LA PREMIÈRE FOIS AVEC UNE CLÉ

- Appuyer sur l'extrémité du couvercle pour accéder au trou de la serrure.
- Insérez la clé de secours dans le trou de la serrure puis tournez dans le sens inverse des aiguilles d'une montre. En même temps, tournez le bouton (clé principale) dans le sens des aiguilles d'une montre pour ouvrir la porte.

AVERTISSEMENT: Ne rangez pas vos clés de secours dans le coffre-fort.

REMARQUE: Vous devez remettre la clé en position fermée avant de pouvoir refermer et verrouiller la porte.

INITIALISATION / SUPPRESSION DU SYSTÈME

Appuyez sur le bouton de réinitialisation et maintenez-le enfoncé pendant environ 5 secondes jusqu'à ce que le voyant vert clignote 10 fois en émettant des bips sonores. Cela veut dire que la mémoire de toutes les empreintes digitales enregistrées a été effacée.

REMARQUES IMPORTANTES À PROPOS DES EMPREINTES DIGITALES

- N'utilisez pas de liquide ou de pulvérisateur pour nettoyer le coffre-fort. Utilisez de préférence un chiffon humide.
- Ne placez pas le produit dans un endroit peu sûr et surélevé, il pourrait tomber et s'abîmer ou bien blesser des personnes. Ne renversez jamais de liquide sur le panneau de contrôle, car cela pourrait provoquer un choc électrique aux composants électroniques à l'intérieur et provoquer un dysfonctionnement.
- N'essayez jamais de démonter le produit vous-même. Un démontage non assisté et un remontage incorrect de la partie interne du couvercle arrière peuvent endommager le circuit électrique et en affecter le fonctionnement. Si une maintenance est nécessaire, veuillez contacter le centre de service local ou le distributeur local.

Pour toute aide, veuillez consulter le distributeur local

CASSAFORTE CON SERRATURA A IMPRONTE DIGITALI (PER SERIE FIE)

Non tenere le chiavi di emergenza nella cassaforte!

Disegno schematico della cassaforte

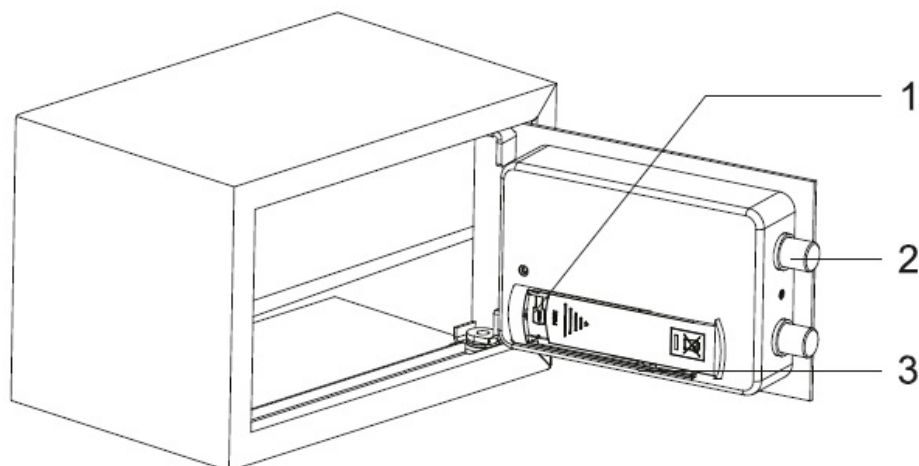

Disegno schematico del pannello di controllo

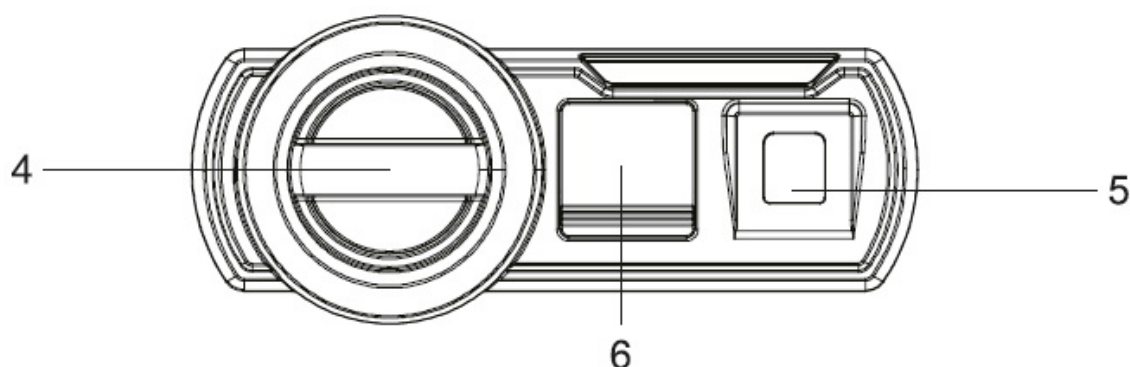

- | | |
|--------------------------|-------------------------------|
| 1. Vano batteria | 4. Pomello |
| 2. Bulloni di bloccaggio | 5. Scanner |
| 3. Tasto di ripristino | 6. Cover per chiavi di backup |

FUNZIONI

- Serrature: con l'utilizzo di bulloni di bloccaggio antiforatura di alta qualità si hanno elevate prestazioni antifurto
- Pulsante di registrazione: aggiungere la registrazione dell'impronta digitale o eliminare la registrazione dell'impronta digitale
- Schermo del raccogliatore di impronte: registrazione dell'impronta digitale
- Coperchio chiave di emergenza: rimuovere il coperchio e aprire la serratura di emergenza
- Alimentazione: quattro batterie AA

CARATTERISTICHE

- FIE è un prodotto high-tech, con un ruolo primario nella sicurezza
- Utilizzare l'impronta digitale invece della chiave o del codice per una maggiore comodità
- È possibile registrare un massimo di 50 impronte digitali
- Costruita con solidità per resistere ad attacchi a mano e con strumenti potenti
- Design originale del prodotto, di facile utilizzo, struttura originale

PREPARAZIONE

- La cassaforte viene consegnata senza impronte digitali registrate
- La cassaforte non comprende le batterie, si può inserire la chiave di emergenza Coperchio di emergenza per aprire la porta
- Togliere il coperchio del vano batterie situato sul retro della porta. Inserire 4 batterie di tipo AA. Si prega di prestare attenzione alla polarità delle batterie. Con un uso normale, le batterie potrebbero durare un anno

ALIMENTAZIONE ELETTRICA

- Aprire la porta
- Far scattare il coperchio del vano batterie
- Sostituire con 4 batterie nuove allineandole nel modo indicato dai segni „+“ e „-“

ATTENZIONE: Durante la scelta della batteria, si suggerisce di utilizzare una batteria alcalina ad alta potenza e di alta qualità. Si prega di non utilizzare batterie inferiori, contraffatte o in zinco-carbone.

REGISTRAZIONE DELLE IMPRONTE DIGITALI

- Premere il pulsante rosso di ripristino situato all'interno della cassaforte, quindi rilasciarlo. Si udiranno dei segnali acustici e la luce verde lampeggerà. Si dovrà registrare separatamente la propria impronta per 3 volte.
- Posizionare il dito sullo scanner fino al segnale acustico e alla luce verde lampeggiante. Sollevare il dito dallo scanner.
- Riposizionare lo stesso dito sullo scanner una seconda volta, tenendo il dito nella stessa posizione fino al segnale acustico e alla luce verde lampeggiante. Sollevare il dito dallo scanner.
- Riposizionare lo stesso dito sullo scanner per la terza volta, tenendo il dito nella stessa posizione fino al segnale acustico e alla luce verde lampeggiante. Sollevare il dito dallo scanner e l'impronta digitale sarà ora registrata.
- Se la luce rossa lampeggia per 5 volte con segnali acustici, significa che l'impronta digitale non è stata registrata e si dovrà ricominciare da capo.

SBLOCCARE LA CASSAFORTE

- Posizionare un dito registrato sullo scanner.
- Se la luce verde si accende per 5 secondi con segnali acustici, la scansione è stata accettata e si dovrà ruotare la manopola in senso orario per aprire la cassaforte entro 5 secondi.

In caso contrario, sarà necessario ricominciare da capo.

- Se la luce rossa lampeggia 3 volte con segnali acustici, significa che lo scanner non ha letto l'impronta digitale ed è quindi necessario riprovare.

NOTA BENE: Se si effettuano 3 tentativi di impronte digitali non valide in successione, la luce rossa lampeggerà per 5 volte con segnali acustici. Inoltre la cassaforte si bloccherà in modo automatico per 60 secondi prima di consentire di riprovare di nuovo con una scansione.

APRIRE LA CASSAFORTE PER LA PRIMA VOLTA CON LA CHIAVE

- Spingere l'estremità del coperchio per accedere alla serratura.
- Inserire la chiave di backup nella serratura e girare in senso antiorario. Allo stesso tempo, ruotare la manopola (chiave principale) in senso orario per aprire la porta.

ATTENZIONE: Non mettere le chiavi di backup all'interno della cassaforte.

NOTA BENE: È necessario riportare la chiave nella posizione di blocco prima di poter chiudere e bloccare la porta.

INIZIALIZZAZIONE / CANCELLAZIONE DEL SISTEMA

Premere il pulsante di ripristino e tenerlo premuto per circa 5 secondi finché la luce verde lampeggerà 10 volte con segnali acustici. Significa che la memoria di tutte le impronte digitali registrate è stata cancellata.

NOTE IMPORTANTI IMPRONTE

- Non utilizzare liquidi o uno spray per pulire la cassaforte. Utilizzare invece un panno umido.
- Non posizionare il prodotto in un luogo instabile ed elevato per evitare che possa cadere e danneggiare il prodotto o ferire qualcuno. Non versare mai liquidi sul pannello di controllo, altrimenti potrebbero verificarsi scosse elettriche alle parti elettroniche interne e disabilitarne il corretto funzionamento.
- Non tentare mai di smontare il prodotto da soli. Lo smontaggio non guidato e il riassettaggio errato della parte interna del coperchio posteriore possono danneggiare il circuito elettrico e influire sulle sue prestazioni. Se è necessaria la manutenzione, contattare il centro di assistenza locale o il distributore locale.

Per ricevere assistenza, consultare il distributore locale.

CAJA FUERTE CON CERRADURA DE HUELLAS DACTILARES

No guardes las llaves de emergencia en la caja fuerte!

Dibujo esquemático de la caja.

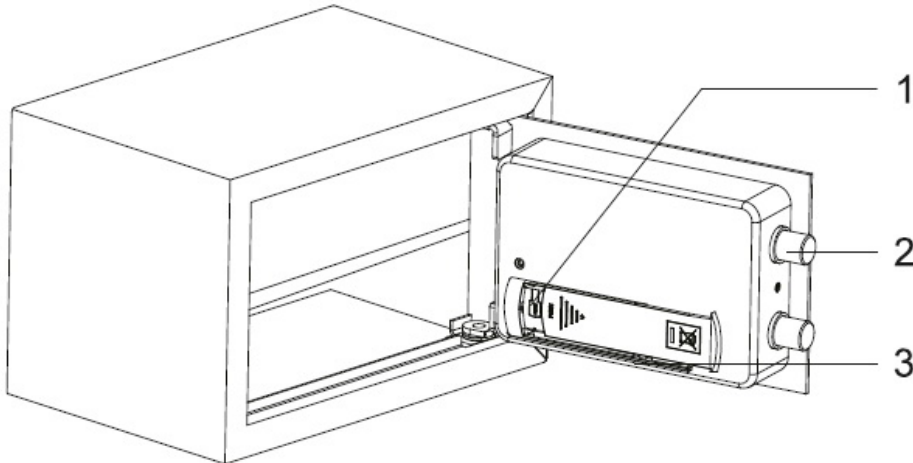

Dibujo esquemático del panel de control

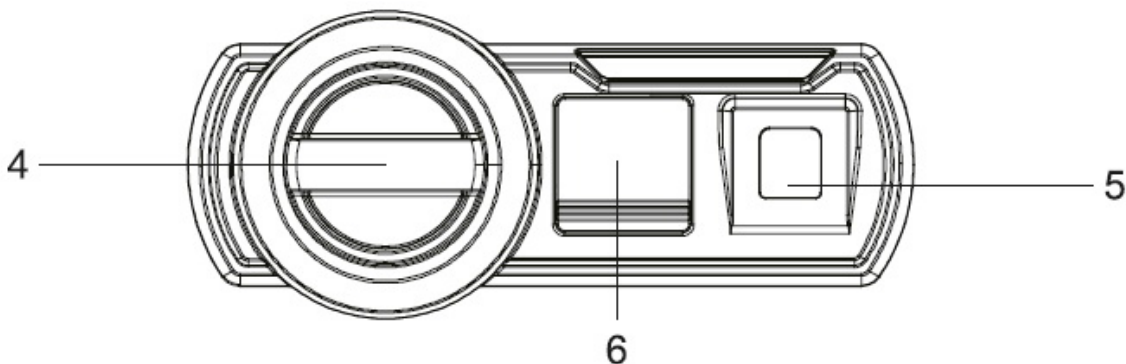

- | | |
|--------------------------------|---------------------------------------|
| 1. Compartimiento de las pilas | 4. Tirador |
| 2. Pernos de bloqueo | 5. Escáner |
| 3. Botón de reinicio | 6. Cubierta de la llave de emergencia |

FUNCIÓN

- Cerraduras: utiliza pernos de bloqueo anti-perforación de alta calidad y alto rendimiento a prueba de robos
 - Botón de registro: agregar el registro de huellas dactilares o eliminar el registro de huellas dactilares
 - Pantalla del lector de huellas: registrar las huellas dactilares
 - Cubierta de la llave de repuesto: retira la cubierta y abre la cerradura de emergencia
- Fuente de alimentación: cuatro pilas AA

CARACTERÍSTICAS

- FIE es un producto de alta tecnología que juega un papel más importante en la seguridad
- Para una mayor comodidad, utiliza el dedo en lugar de la llave o el código
- Se pueden registrar un máximo de 50 huellas dactilares
- Construido para resistir ataques de herramientas manuales y eléctricas
- Diseño original del producto fácil de usar, estructura única

PREPARACIÓN

- La caja fuerte se entrega sin huellas dactilares registradas
- La caja fuerte no lleva puestas las pilas, puedes utilizar la llave de emergencia en la cubierta de emergencia para abrir la puerta
- Destapa la tapa del compartimento de las pilas en la parte trasera de la puerta. Y coloca 4 pilas AA. Presta atención a la polaridad de las pilas. Con un uso normal, las pilas pueden durar un año.

FUENTE DE ALIMENTACIÓN

- Abre la puerta
- Coloca la tapa del compartimento de pilas
- Al introducirlas, asegúrate de que los signos „+“ y „-“ estén en el sentido correcto.

PRECAUCIÓN: Al elegir las pilas, sugerimos que utilices unas alcalinas de alta potencia de alta calidad. No utilices pilas inferiores, falsificadas o de carbono-zinc.

REGISTRO DE LAS HUELLAS

- Presiona el botón de reinicio rojo ubicado dentro de la caja fuerte y luego suéltalo. Iniciarán unos pitidos con la luz verde parpadeando. Deberás colocar el dedo 3 veces por separado para que se grabe.
- Coloca el dedo sobre el escáner hasta que se escuche un pitido con la luz verde parpadeando. Levanta el dedo del escáner.
- Coloca el mismo dedo en el escáner de nuevo, manteniendo el dedo en la misma posición hasta que escuches un pitido con la luz verde parpadeando. Levanta el dedo del escáner.
- Coloca el mismo dedo en el escáner de nuevo, manteniendo el dedo en la misma posición hasta que escuches un pitido con la luz verde parpadeando. Levanta el dedo del escáner y la huella dactilar se habrá registrado.
- Si la luz roja parpadea 5 veces con pitidos audibles, la huella dactilar no se grabó y tendrás que empezar de nuevo.

DESBLOQUEAR LA CAJA FUERTE

- Coloca el dedo grabado en el escáner.
- Si la luz verde se enciende durante 5 segundos con pitidos audibles, el escaneo ha sido aceptado y debes girar el tirador en el sentido de las agujas del reloj para abrir la caja fuerte en 5 segundos.

O tendrás que empezar de nuevo.

- Si la luz roja parpadea 3 veces con pitidos audibles, el escáner no leyó la huella y tendrás que intentarlo de nuevo.

NOTA: Si se realizan 3 intentos de huellas dactilares no válidos seguidos, la luz roja parpadeará 5 veces con pitidos audibles. Y se bloqueará durante 60 segundos antes de poder intentar de nuevo otro escaneo.

ABRIR LA CAJA FUERTE POR PRIMERA VEZ CON LLAVE

- Empuja el extremo de la cubierta para acceder a la cerradura.
- Inserta la llave de repuesto y gírala en el sentido contrario a las agujas del reloj. Al mismo tiempo, gira el tirador (llave maestra) en sentido horario para abrir la puerta.

ADVERTENCIA: No guardes las llaves de respaldo dentro de la caja fuerte.

NOTA: Debes devolver la llave a la posición de bloqueo antes de poder cerrar y bloquear la puerta.

INICIALIZACIÓN/ELIMINACIÓN DEL SISTEMA

Presiona el botón de reinicio y mantenlo presionado durante unos 5 segundos hasta que la luz verde parpadee 10 veces con pitidos audibles. Significa que se ha borrado la memoria de todas las huellas dactilares registradas.

NOTAS IMPORTANTES

- No uses líquido ni rociador para limpiar la caja fuerte. En su lugar, utiliza un paño húmedo.
- No coloques el producto en un lugar inseguro y elevado, ya que podría caerse y dañarlo o herir a personas. Nunca derrames líquido sobre el panel de control, ya que podría provocar una descarga eléctrica en las partes electrónicas del interior y desactivar sus funciones.
- Nunca intentes desmontar por ti mismo. El desmontaje no guiado y el montaje incorrecto del interior de la cubierta trasera pueden dañar el circuito eléctrico y afectar su rendimiento. Cuando se requiera mantenimiento, ponte en contacto con el centro de servicio local o el distribuidor local.

Si necesitas ayuda, ponte en contacto con su distribuidor local.

KLUIS MET VINGERAFDRUKSLOT (VOOR FIE-SERIE)

Bewaar geen nood sleutels in uw kluis!

Schematische tekening behuizing

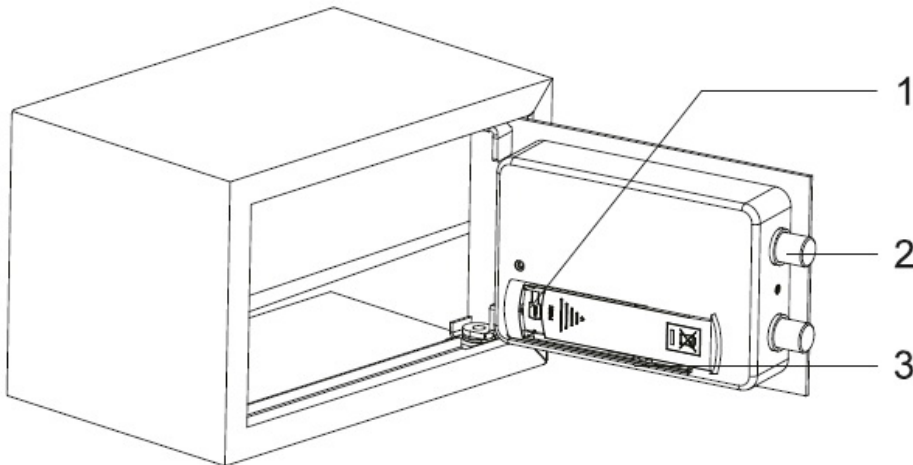

Schematische tekening bedieningspaneel

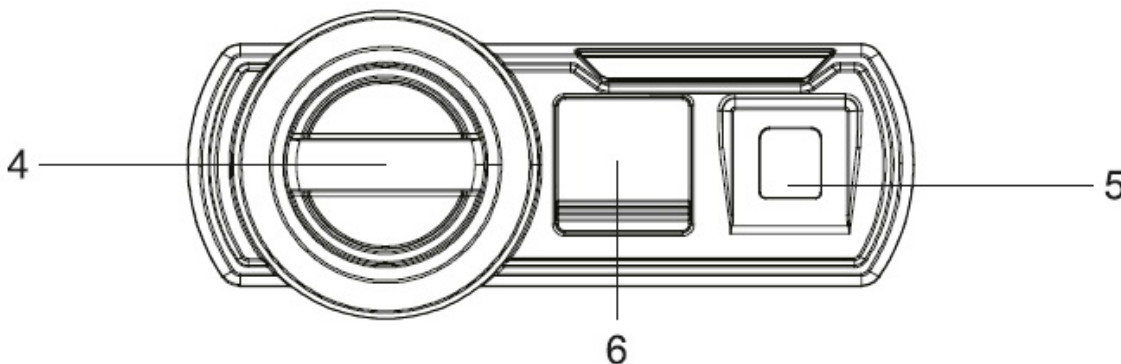

- | | |
|-------------------------|-----------------------------|
| 1. Batterijcompartiment | 4. Knop |
| 2. Vergrendelingsbouten | 5. Scanner |
| 3. Reset-knop | 6. Klep voor reservesleutel |

FUNCTIE

- Sloten: maken gebruik van hoogwaardige vergrendelingsbouten met boorbeveiliging, zeer goed beveiligd tegen diefstal
- Registratieknop: vingerafdrukregistratie toevoegen of vingerafdrukrecord verwijderen
- Vingerverzamelscherm: vingerafdrukregistratie
- Noodsleutelklep: verwijder de klep en open het noodslot
- Voeding: vier 4 x AA-batterijen

KENMERK

- FIE is een high-tech product, speel een betere rol in de beveiliging
- Gebruik de vinger in plaats van een sleutel of code voor meer gemak
- Er kunnen maximaal 50 vingerafdrukken worden geregistreerd
- Gemaakt van stevig materiaal om bestand te zijn tegen openen met hand- en elektrisch gereedschap
- Gebruiksvriendelijk product - origineel ontwerp, unieke structuur

VOORBEREIDING

- De kluis bevat bij levering geen geregistreerde vingerafdrukken
- De kluis is niet geladen met ba2eries, u kunt de nood sleutel in de noodklep om de deur te openen
- Maak het deksel van het batterijvak aan de achterkant van de deur vrij. en plaats 4 x AA-batterijen. Houd a.u.b. rekening met de polariteit van de batterijen. Bij normaal gebruik gaan de batterijen een jaar mee

STROOMVOORZIENING

- Trek de deur open
- Klik het deksel van het batterijvak open
- Plaats 4 nieuwe batterijen in de goede richting zoals aangegeven door de „+“ en „-“ tekens

VOORZICHTIG: kies een krachtige alkalinebatterij van hoge kwaliteit. Gebruik geen inferieure of namaakbatterijen of koolstof-zinkbatterijen.

VINGERAFDRUK REGISTRATIE

- Druk op de rode resetknop in de kluis en laat deze los. Er zijn nu pieptonen hoorbaar en het groene lampje knippert. Om uw vingerafdruk te registreren, moet u 3 keer een opname maken.
- Plaats uw vinger op de scanner totdat er een piepton klinkt en het groene lampje knippert. Til uw vinger van de scanner.
- Plaats dezelfde vinger een tweede keer op de scanner en houd de vinger in dezelfde positie totdat er een piepton hoorbaar is en het groene lampje knippert. Til uw vinger van de scanner.
- Plaats dezelfde vinger een derde keer op de scanner en houd de vinger in dezelfde positie totdat er pieptonen hoorbaar zijn en het groene lampje knippert. Haal uw vinger van de scanner; uw vingerafdruk is nu geregistreerd.
- Als het rode lampje 5 keer knippert met hoorbare piepjes, is uw vingerafdruk niet opgenomen en moet u opnieuw beginnen.

DE KLUIS ONTGRENDELEN

- Plaats een geregistreerde vinger op de scanner.
- Als het groene lampje 5 seconden brandt met hoorbare piepjes, is de scan geaccepteerd en moet u de knop met de klok mee draaien om de kluis binnen 5 seconden te openen.

Of u moet opnieuw beginnen.

- Als het rode lampje 5 keer knippert met hoorbare piepjes, heeft de scanner uw vingerafdruk niet gelezen en moet opnieuw beginnen.

N.B.: Als er 3 ongeldige vingerafdruk pogingen achter elkaar worden gedaan, knippert het rode lampje 5 keer met hoorbare pieptonen. En er gaat gedurende 60 seconden een automatische vergrendeling in, voordat u opnieuw een scan kunt proberen.

DE KLUIS VOOR DE EERSTE KEER MET SLEUTEL OPENEN

- Druk op het uiteinde van het deksel om bij het sleutelgat te komen.
- Steek de backupsleutel in het sleutelgat en draai tegen de wijzers van de klok in. Draai tegelijkertijd de knop (hoofdsleutel) met de klok mee om de deur te openen.

WAARSCHUWING: Bewaar uw backupsleutels niet in de kluis.

N.B.: U moet de sleutel weer in de vergrendelde stand draaien voordat u de deur kunt sluiten en vergrendelen.

SYSTEEMINITIALISATIE / VERWIJDERING

Druk op de resetknop en houd deze ongeveer 5 seconden ingedrukt totdat het groene lampje 10 keer knippert met hoorbare pieptonen. Dit betekent dat alle geregistreerde vingerafdrukken uit het geheugen zijn gewist.

BELANGRIJKE OPMERKINGEN

- Reinig de kluis niet met een vloeistof of een vernevelaar. Gebruik in plaats daarvan een vochtige doek.
- Plaats het product niet op een onveilige en verhoogde plaats, anders kan het omvallen en het product beschadigen of mensen verwonden. Mors nooit vloeistof over het bedieningspaneel, anders kan dit een elektrische schok veroorzaken aan de inwendige elektronische onderdelen, waardoor deze niet meer goed werken.
- Probeer het product nooit zelf te demonteren. Ondeskundige demontage en onjuiste montage van de binnenkant van de achterkap kan het elektrische circuit beschadigen en de werking ervan nadelig beïnvloeden. Als onderhoud vereist is, neem dan contact op met het plaatselijke servicecentrum of de plaatselijke distributeur.

Neem voor hulp contact op met de plaatselijke distributeur.

PENGESKAB MED FINGERAFTRYKSLÅS (TIL FIE-SERIEN)

Opbevar ikke nødnøgler i dit pengeskab!

Skematisk tegning af boksen

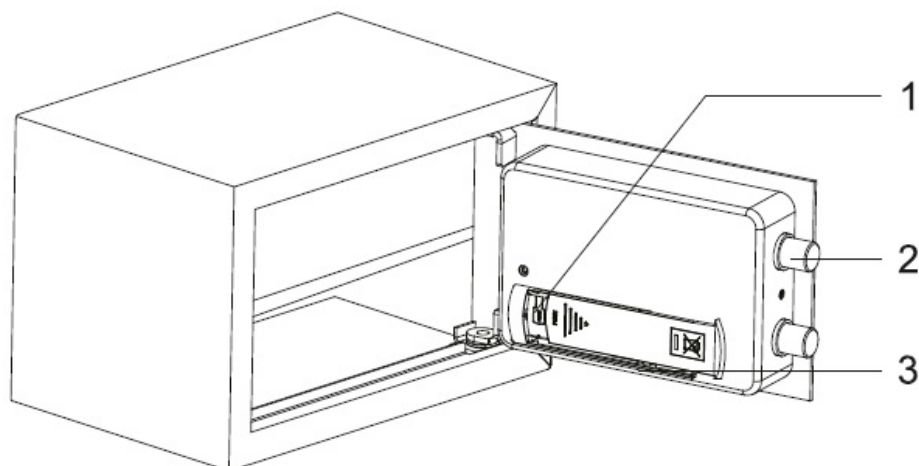

Skematisk tegning af kontrolpanel

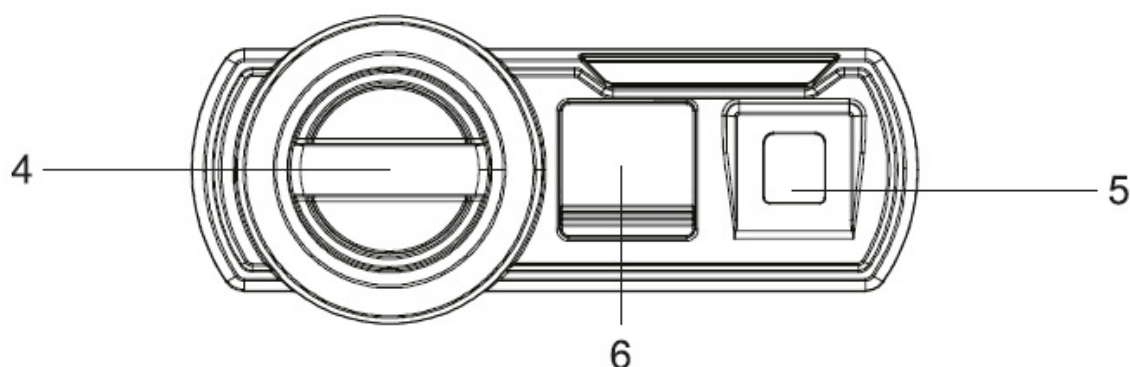

- | | |
|---------------------|----------------------|
| 1. Batterirum | 4. Knop |
| 2. Låsebolte | 5. Scanner |
| 3. Nulstillingsknop | 6. Ekstranøgledæksel |

FUNKTION

- Låse: Brug af anti-boringslåsebolte af høj kvalitet, høj tyverisikker ydeevne
- Registreringsknop: tilføj fingeraftryksregistrering eller slet fingeraftryksregistrering
- Fingerregistreringsskærm: registrering af fingeraftryk
- Dæksel til nødnøgle: fjern dækslet, og åbn nødlåsen
- Strømforsyning: fire 4 X AA batterier

FUNKTION

- FIE er et højteknologisk produkt, der spiller en bedre rolle i sikkerhed
- Brug fingeren i stedet for nøglen eller koden for at gøre det lettere
- Der kan maksimalt registreres 50 fingeraftryk
- Konstrueret solidt til at modstå angreb fra manuelt og elektrisk værktøj
- Brugervenligt produkt, originalt design, unik struktur
- Produit ergonomique - conception originale, structure unique

FORBEREDELSE

- Pengeskabet leveres uden registrerede fingeraftryk
- Pengeskabet er ikke fyldt med batteries, du kan indsætte nødnøglen i nøddækslet for at åbne døren
- Afdæk batteridækslet bag på døren. Og sæt 4 X AA-batterier i. Vær opmærksom på batteriernes polaritet. Ved normal brug kan batterierne vare i et år

STRØMFORSYNING

- Træk døren op
- Åben dækslet til batterirummet
- Udskift med fire friske batterier ved at placere dem på den måde, som er angivet med „+“ og „-“-tegnene

ADVARSEL! Når du vælger batteri, foreslår vi, at du bruger et kraftigt alkaline-batteri af høj kvalitet. Brug ikke ringere, falske eller kulstofzinkbatterier.

REGISTRERING AF FINGERAFTRYK

- Tryk på den røde nulstillingsknap, der er placeret inde i pengeskabet, og slip den igen. Der høres bip med det grønne lys blinkende. Du bliver nødt til at registrere din finger tre separate gange, for at den kan registrere aftrykket.
- Placer fingeren på scanneren, indtil der høres et bip, mens det grønne lys blinker. Løft fingeren fra scanneren.
- Placer den samme finger på scanneren i endnu en gang, og hold fingeren i samme position, indtil der høres et bip med det grønne lys blinkende. Løft fingeren fra scanneren.
- Placer den samme finger på scanneren en tredje gang, hold fingeren i samme position, indtil der høres bip med det grønne lys blinkende. Løft fingeren fra scanneren, og dit fingeraftryk er nu registreret.

Hvis det røde lys blinker 5 gange med hørbare bip, blev dit fingeraftryk ikke registreret, og du bliver nødt til at starte forfra.

LÅS PENGESKABET OP

- Placer en registreret finger på scanneren.
- Hvis det grønne lys tændes i 5 sekunder med hørbare bip, er scanningen accepteret, og du skal dreje knappen med uret for at åbne pengeskabet på 5 sekunder.

Ellers skal du starte forfra.

- Hvis det røde lys blinker 3 gange med hørbare bip, læste scanneren ikke dit fingeraftryk, og du skal prøve igen.

BEMÆRK! Hvis der foretages 3 ugyldige fingeraftryksforsøg i træk, blinker det røde lys 5 gange med hørbare bip. Og du vil automatisk blive blokeret i 60 sekunder, før du kan prøve at scanne igen.

ÅBEN PENGESKABET FOR FØRSTE GANG MED NØGLE

- Skub til enden af dækslet for at få adgang til nøglehullet.
- Indsæt ekstranøglen i nøglehullet, og drej mod uret. På samme tid skal du dreje knappen (masternøglen) med uret for at åbne døren.

ADVARSEL! Opbevar ikke ekstranøglerne i pengeskabet.

BEMÆRK! Du skal dreje nøglen tilbage til den låste position, før du er i stand til at lukke og låse døren.

SYSTEMINITIALISERING/SLETNING

Tryk på reset-knappen, og hold den nede i ca. 5 sekunder, indtil det grønne lys blinker 10 gange med hørbare bip. Det betyder, at hukommelsen af alle registrerede fingeraftryk er ryddet.

VIGTIGE NOTER TIL FINGERAFTRYK

- Brug ikke væske eller en spray til at rengøre pengeskabet. Brug i stedet en fugtig klud.
- Anbring ikke produktet på et usikkert og forhøjet sted, da det kan vælte og skade produktet eller skade mennesker. Spild aldrig væske over kontrolpanelet, da det kan forårsage elektrisk stød i de elektroniske dele indeni og deaktivere deres korrekte funktioner.
- Forsøg aldrig at demontere produktet selv. Demontering uden vejledning og forkert montering af indersiden af bagdækslet kan beskadige det elektriske kredsløb og påvirke dets ydeevne. Hvis vedligeholdelse er påkrævet, bedes du kontakte det lokale servicecenter eller den lokale distributør.

Kontakt din lokale distributør, hvis du har brug for hjælp.

TALLELOKERO SORMENJÄLKITUNNISTIMELLA (FIE-SARJOILLE)

Älä säilytä hätäavaimia tallelokerossa!

Tallelokeron kaaviokuva

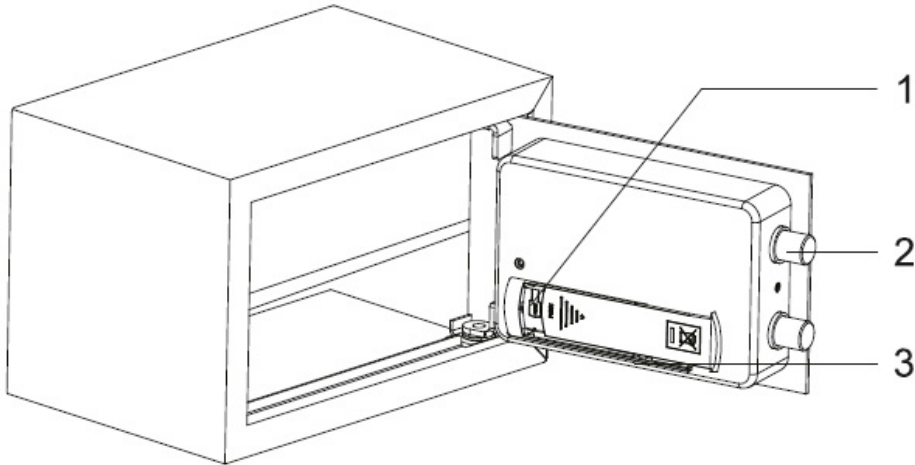

Ohjauspaneelin kaaviokuva

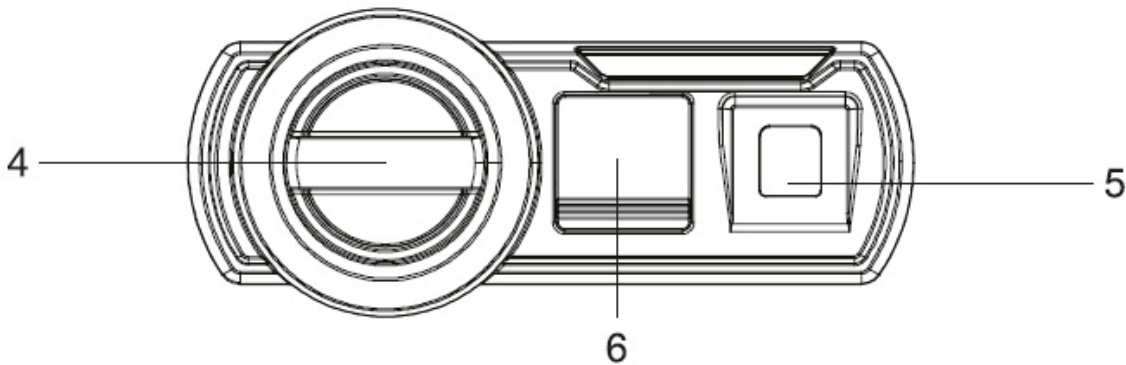

- | | |
|-------------------|------------------------------|
| 1. Paristolokero | 4. Nuppi |
| 2. Lukituspultit | 5. Skanneri |
| 3. Nollauspainike | 6. Varmuuskopioavaimen kansi |

TOIMINTA

- Lukot: käytetään korkealaatuisia porauksenestolukituspultteja, murtovarma suorituskyky
- Tallennuspainike: lisää sormenjälkitallennus tai poista sormenjälkitietue
- Sormenjälkinäyttö: sormenjäljen tallennus
- Hätäavaimen kansi: irrota kansi ja avaa hätälukko
- Virtalähde: neljä AA-paristoa

OMINAISUUS

- FIE on korkean teknologian tuote, joka takaa paremman turvallisuuden
- Käytä sormea avaimen tai koodin sijasta käytön helpottamiseksi
- Enintään 50 sormenjälkeä voidaan tallentaa
- Valmistettu vankasta materiaalista, joka kestää murtautumista käsi- ja sähkötyökaluilla
- Käyttäjäturvallinen, alkuperäinen tuotesuunnittelu, ainutlaatuinen rakenne

VALMISTELU

- Toimitetussa tallelokerossa ei ole tallennettuja sormenjälkiä
- Tallelokerossa ei ole paristoja, voit asettaa hätäavaimen Hätäkansi luukun avaamiseksi
- Avaa paristolokeron kansi luukun takana. Ja aseta 4 AA-paristoa. Huomioi paristojen napojen asetussuunta. Normaalikäytössä paristot voivat kestää yhden vuoden

VIRTALÄHDE

- Vedä luukku auki
- Napsauta paristokotelon kansi
- Aseta 4 uutta paristoa asettamalla ne riviin „+” - ja „-” -merkkien osoittamalla tavalla

VAROITUS: Kun valitset paristoja, suosittelemme käyttämään korkealaatuisia ja tehokkaita alkali-paristoja. Älä käytä matalatehoisempia, väärennettyjä tai hiili-sinkkiparistoja.

SORMENJÄLJEN TALLENNUS

- Paina tallelokeron sisällä olevaa punaista nollauspainiketta ja vapauta se. Laitteesta kuuluu äänimerkkejä vihreän valon vilkkuessa. Sormenjälki on tallennettava 3 erillistä kertaa, jotta se jää muistiin.
- Aseta sormi skanneriin, kunnes kuulet merkkiäänän vihreän valon vilkkuessa. Poista sormi skannerista.
- Aseta sama sormi skanneriin sekunnin ajaksi pitämällä sormea samassa asennossa, kunnes kuulet merkkiäänän vihreän valon vilkkuessa. Poista sormi skannerista.
- Aseta sama sormi skanneriin kolmannen kerran pitämällä sormea samassa asennossa, kunnes kuulet äänimerkkejä vihreän valon vilkkuessa. Poista sormesi skannerista. Sormenjälkesi on nyt tallennettu.
- Jos punainen valo vilkkuu 5 kertaa ja kuulet äänimerkkejä, sormenjälkeäsi ei tallennettu ja sinun on aloitettava alusta.

TALLELOKERON AVAAMINEN

- Aseta tallennettu sormi skanneriin.
- Jos vihreä valo syttyy 5 sekunniksi ja kuulet äänimerkkejä, skannaus on hyväksytty. Käännä nuppia myötapäivään avataksesi kassakaapin 5 sekunnissa.

Muussa tapauksessa sinun on aloitettava alusta.

- Jos punainen valo vilkkuu 3 kertaa ja kuulet äänimerkkejä, skanneri ei lukenut sormenjälkeäsi, ja sinun on aloitettava alusta.

HUOMAA: Jos teet 3 virheellistä sormenjälkiyritystä peräkkäin, punainen valo vilkkuu 5 kertaa ja kuulet äänimerkkejä. Tallelokeron lukkiutuu automaattisesti 60 sekunniksi, ennen kuin voit yrittää skannausta uudelleen.

TALLELOKERON AVAAMINEN ENSIMMÄISTÄ KERTAA AVAIMELLA

- Työnnä kannen päätä päästäksesi avaimenreikään.
- Aseta varmuuskopioavain avaimenreikään ja käännä vastapäivään. Avaa luukku samaan aikaan kääntämällä nuppia (pääavainta) myötäpäivään.

VAROITUS: Älä säilytä varmuuskopioavaimia tallelokerossa.

HUOMAA: Sinun on käännettävä avain takaisin lukittuun asentoon, ennen kuin voit sulkea ja lukita luukun.

JÄRJESTELMÄN ALUSTAMINEN/TYHJENTÄMINEN

Paina nollauspainike pohjaan noin 5 sekunnin ajaksi, kunnes vihreä valo vilkkuu 10 kertaa ja kuulet äänimerkkejä. Se tarkoittaa, että kaikkien tallennettujen sormenjälkien muisti on tyhjennetty.

TÄRKEITÄ TIETOJA TUOTTEESTA

- Älä käytä nesteitä tai sumuttimia tallelokeron puhdistamiseen. Käytä sen sijaan kosteaa liinaa.
- Älä sijoita laitetta epävarmaan ja kohotettuun paikkaan, jotta se ei kaatuisi ja vioittuisi tai vahingoittaisi ihmisiä. Älä koskaan kaada nestettä ohjauspaneelin päälle, sillä se voi aiheuttaa sähköiskun sisällä oleville elektronisille osille ja estää niiden asianmukaisen toiminnan.
- Älä koskaan yritä purkaa tuotetta itse. Ohjaamaton purkaminen ja takakannen sisäosan virheellinen kokoaminen voivat vahingoittaa sähköpiiriä ja vaikuttaa sen suorituskykyyn. Jos huoltoa tarvitaan, ota yhteyttä paikalliseen huoltokeskukseen tai paikalliseen jälleenmyyjään.

Jos tarvitset apua, ota yhteyttä paikalliseen jälleenmyyjään.

VÄRDESKÅP MED FINGERAVTRYCKSLÄSARE (FÖR FIE-SERIEN)

Förvara inte reservnycklarna i ditt värdeskåp!

Schematisk ritning av skåpet

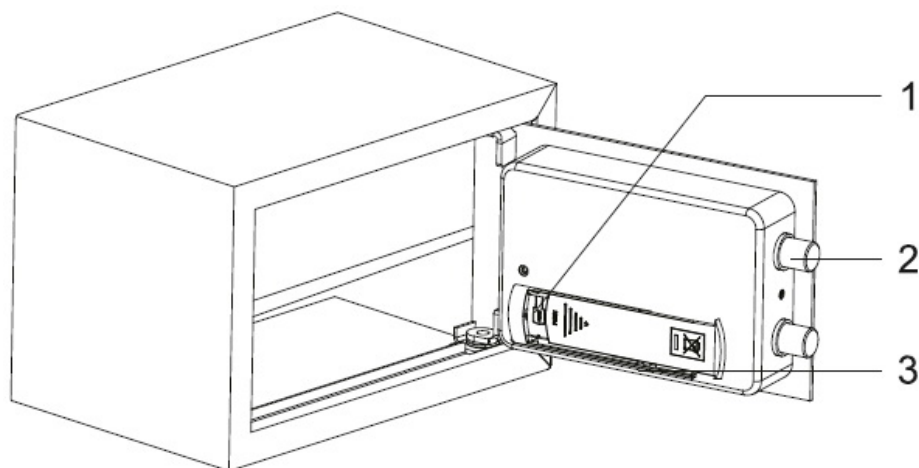

Schematisk ritning av kontrollpanelen

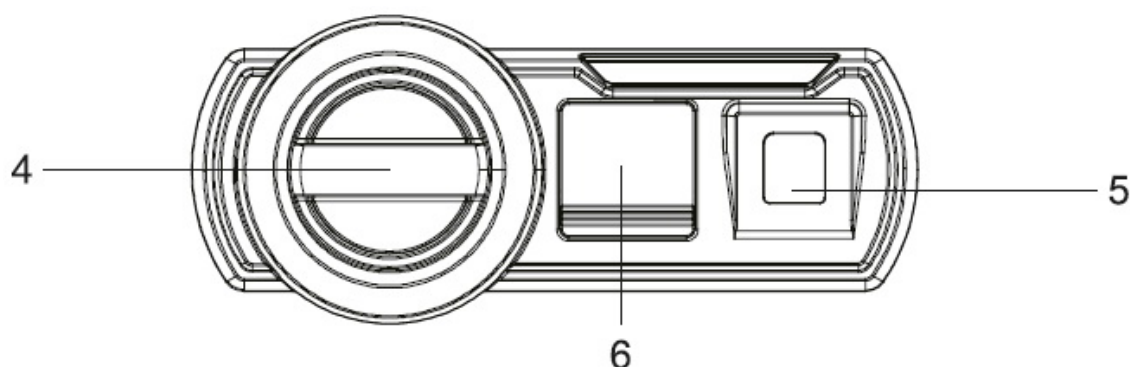

- | | |
|------------------------|-----------------------------|
| 1. Batterifack | 4. Knopp |
| 2. Låsbultar | 5. Skanner |
| 3. Återställningsknapp | 6. Fodral till reservnyckel |

FUNKTION

- Lås: borsäkra skruvar av hög kvalitet, bra stöldskydd
- Registreringsknapp: lägg till registrering av fingeravtryck eller ta bort fingeravtryck
- Skärm för samling av fingeravtryck: registrering av fingeravtryck
- Fodral till reservnyckel: ta bort locket och öppna nödlåset
- Strömförsörjning: 4 X AA-batterier

FUNKTION

- FIE är en högteknologisk produkt, med ökad säkerhet
- Använd fingeravtryck i stället för nyckel eller kod för ökad bekvämlighet
- Högst 50 fingeravtryck kan registreras
- Robust konstruktion som motstår angrepp från hand- och elverktyg
- Användarvänlig produkt-originaldesign och unik konstruktion

FÖRBEREDELSE

- Värdeskåpet levereras utan registrerade fingeravtryck
- Inga batterier medföljer värdeskåpet, men du kan sätta i nödnyckeln i låset Nödskydd för att öppna dörren
- Ta bort locket till batterifacket på dörrens baksida. Sätt i 4XAA-batterier. Var uppmärksam på batteriernas polaritet. Vid normal användning kan batterierna räcka i ett år

STRÖMFÖRSÖRJNING

- Öppna dörren
- Fäst locket till batterifacket
- Sätt i fyra nya batterier genom att placera dem på det sätt som anges med „+“ och „-“

WARNING: När du väljer batterier, föreslår vi att du använder kraftfulla alkaliska batterier med hög kvalitet. Använd inte piratkopierade batterier av sämre kvalitet eller kolzinkbatterier.

REGISTRERING AV FINGERAVTRYCK

- Tryck på den röda återställningsknappen på insidan av kassaskåpet och släpp den sedan. Ljudsignaler hörs och den gröna lampan blinkar. Du måste registrera ditt fingeravtryck tre gånger för att det ska lagras.
- Placera fingret på skannern tills det hörs ett pip och den gröna lampan blinkar. Lyft fingret från skannern.
- Placera samma finger på skannern igen, håll fingret i samma läge tills det hörs ett pip och den gröna lampan blinkar. Lyft fingret från skannern.
- Placera samma finger på skannern en tredje gång, håll fingret i samma läge tills det hörs pip och den gröna lampan blinkar. Lyft fingret från skannern så registreras ditt fingeravtryck.
- Om den röda lampan blinkar 5 gånger med hörbara pip, registrerades inte ditt fingeravtryck och du måste börja om.

LÅSA UPP VÄRDESKÅPET

- Placera ett registrerat finger på skannern.
- Om det gröna lampan tänds i 5 sekunder med hörbara pip har skanningen accepterats och du måste vrida ratten medurs för att öppna värdeskåpet inom 5 sekunder.

Eller så måste du börja om.

- Om det röda lampan blinkar 3 gånger med hörbara pip, registrerade inte skannern ditt fingeravtryck och du måste försöka igen.

OBSERVERA: Om tre ogiltiga försök att öppna med fingeravtryck görs i följd blinkar den röda lampan 5 gånger med hörbara pip. Och systemet låses automatiskt i 60 sekunder innan du kan prova en skanning igen.

ÖPPNA VÄRDESKÅPET FÖRSTA GÅNGEN MED NYCKELN

- Skjut i änden på skyddet för att komma åt nyckelhålet.
- Sätt i reservnyckeln i nyckelhålet och vrid moturs. Vrid samtidigt vredet (huvudnyckeln) medurs för att öppna dörren.

VARNING: Förvara inte reservnycklarna i kassaskåpet.

OBSERVERA: Du måste vrida tillbaka nyckeln till låst läge innan du kan stänga och låsa dörren.

SYSTEMINITIALISERING / RADERING

Tryck på återställningsknappen och håll den intryckt i cirka 5 sekunder till den gröna lampan blinkar 10 gånger med hörbara pip. Det betyder att minnet med alla inspelade fingeravtryck har rensats.

VIKTIGA ANMÄRKNINGAR FÖR FINGERAVTRYCK

- Använd inte vätska eller sprutanordning för att rengöra värdeskåpet. Använd en fuktig trasa.
- Placera inte produkten på en osäker och upphöjd plats, där den kan välta och skada produkten eller människor. Spill aldrig vätska över kontrollpanelen, eftersom det kan orsaka elektriska stötar på de elektroniska delarna inuti och inaktivera deras funktion.
- Försök aldrig att demontera produkten själv. Demontering utan vägledning och felaktig montering av bakstyckets insida kan skada den elektriska kretsen och påverka dess prestanda. Om underhåll krävs kan du kontakta det lokala servicecentret eller den lokala distributören.

Kontakta den lokala distributören för hjälp.